

開放授權規範

開放文化基金會，法制顧問 / Open Culture Foundation, Legal Adviser

CC Taiwan Chapter Lead / CC 台灣項目主持人

林誠夏 / Lucien Cheng-hsia Lin

Email: lucien.cc@gmail.com / lucien@ocf.tw

LinkedIn: <https://tw.linkedin.com/in/lucienchlin>

TaiBIF x 科博館 2022 資料發布與應用工作坊

2022.03.17

本文件使用 [SIL Open Font License v1.1](#) 釋出之 [Public Sans](#) 及 [思源黑體](#) 字型，前者由 [USWDS](#) 發布，後者由 Adobe、Google 及其他合作夥伴協同發布；除所引第三方素材皆隨頁標註另有宣告者外，本簡報採 [CC0-1.0 公眾領域貢獻宣告](#) 發布釋出。



lucien.cc@gmail.com / lucien@ocf.tw

林誠夏

- 1、開放文化基金會／鈞理知識產權事務所 法制顧問
- 2、CC Taiwan Chapter 主持人
- 3、行政院、國發會、文化部、故宮博物院、考試院、銓敘部政府資料開放諮詢小組會議委員
- 4、臺北市政府公共參與組市政顧問

<http://tw.linkedin.com/in/lucienchlin>

Open Source Software License

→ 開放源碼授權條款

Creative Commons License

→ 創用 CC 授權條款

Open Data License

→ 開放資料授權條款

政府資料開放授權條款－第1版

[中文](#) [English](#)

政府資料開放授權條款－第1版

中華民國104年7月27日訂定

為便利民眾共享及應用政府資料、促進及活化政府資料應用、結合民間創意提升政府資料品質及價值、優化政府服務品質，訂定本條款。

一、定義

- (一)資料提供機關：指將職權範圍內取得或作成之各類電子資料，透過本條款釋出予公眾之政府機關（構）、公營事業機構、公立學校及行政法人。
- (二)使用者：指依本條款規定取得開放資料，並對其利用之自然人、法人或團體，包括依本條款授權使用者再轉授權利用之人或團體。
- (三)開放資料：指資料提供機關擁有完整著作財產權，或經授權得再轉授權第三人利用之資料，並以公開、可修改，且無不必要技術限制之格式提供者，包括但不限於下列著作：
 1. 編輯著作：選擇、編排具有創作性，而可受著作權法保護之資料庫或其他結構化資料組合。
 2. 素材：指開放資料集合物中，其他可受著作權法保護之獨立著作。

政府資料開放授權條款－第1版

中文 [English](#)

Open Government Data License, version 1.0

The Open Government Data License (the License) is intended to facilitate government data sharing and application among the public in outreach and promotion method, and to advance government service efficacy and government data value and quality in collaboration with the creative private sector.

1. Definition

- 1.1. “Data Providing Organization” refers to government agency, government-owned business, public school and administrative legal entity that has various types of electronic data released to the public under the License when it is obtained or made in the scope of performance for public duties.
- 1.2. “User” refers to individual, legal entity or group that receives and uses Open Data under the License, including individual, legal entity or group who is receiving and using Open Data as the recipient of the former Users under the sublicensing scenario.
- 1.3. “Open Data” means data that the Data Providing Organization owns its copyright in whole or has full authority to provide it to third parties in sublicensing way, and provides it in an open and modifiable form such that there are no unnecessary technological obstacles to the performance of the licensed rights, including but not limited to the following creation protected by copyright:

a. “Compilation Work” means a work formed by the creative selection and arrangement of data, and can be protected by copyright law, such as database or

授權條款 | 政府資料開放平台 × +

← → ↻ 🏠 <https://data.gov.tw/licenses> 120% ... 📄 🌐 🗂️ 📧

政府資料開放平臺 DATA.GOV.TW

網站導覽   EN [客服小幫手](#) [線上客服](#) [會員登入](#)

... 資料集 ▾ 資料故事館 ▾ 互動專區 ▾ 消息專區 ▾ 諮詢小組 授權條款 關於平臺 ▾

2. CC授權條款 4.0

2.1 CC BY 姓名標示

本授權條款允許使用者重製、散布、傳輸以及修改著作（包括商業性利用），惟使用時必須按照著作人或授權人所指定的方式，表彰其姓名。

參考原始連結: <https://creativecommons.org/licenses/by/4.0/legalcode.zh-Hant>

2.2 CC BY-SA 姓名標示—相同方式分享

本授權條款允許使用者重製、散布、傳輸以及修改著作（包括商業性利用）。若使用者修改該著作時，僅得依本授權條款或與本授權條款相容條款來散布該衍生作品。使用時必須按照著作人指定的方式表彰其姓名。

參考原始連結: <https://creativecommons.org/licenses/by-sa/4.0/legalcode.zh-Hant>

3. 公眾領域貢獻宣告(CC0)

「公眾領域貢獻宣告」（CC0）可讓著作權人，或內容受編輯性資料庫保護的權利人等拋棄他們對各自著作的利益，並盡可能將這些著作釋出到公眾領域，讓其他人可以任何目的自由地以該著作為基礎，從事創作、提升或再使用等行為，而不受著作權或著作權相關法律的限制。

參考原始連結: <https://creativecommons.org/publicdomain/zero/1.0/legalcode.zh-Hant>

<https://creativecommons.org/licenses/by/4.0/legalcode.zh-Hant>

[回頂端](#)

<https://data.gov.tw/licenses>

新知與趨勢的角度

探索**著作權**與**開放科學**或**跨域**

協作基本法律知識

大綱

- 1、著作類型及其保護框架
- 2、善用 CC 授權以及開放資料
- 3、開放科學、開放近用、跨域協作

1、著作類型及其保護框架

智慧財產權

Intellectual **P**roperty

Right, **IPR**

廣義的智慧財產權

商標權 Trademark

專利權 Patent

著作權 Copyright

原民傳智權 Traditional Intellectual Creation

積體電路布局、植物種苗、

營業秘密法



CC0-1.0 at: https://farm2.staticflickr.com/1653/25748610900_a6f4e5106b_b.jpg

No Known Copyright Restriction (Public Domain) at: <https://www.flickr.com/photos/ds38/24716718033/>

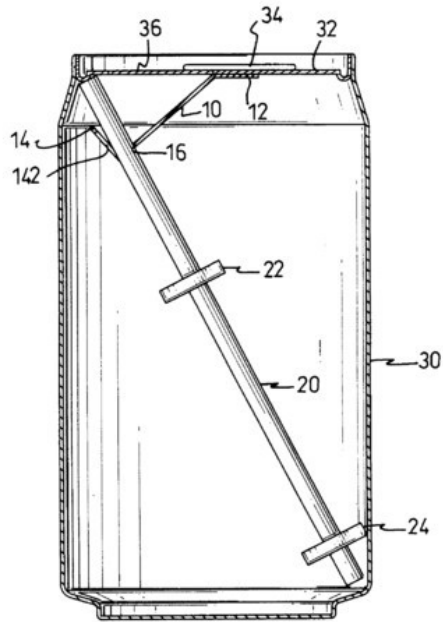

第一圖

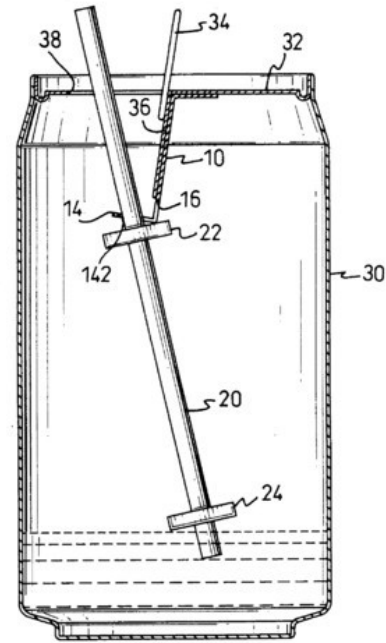

第六圖

專利編號：M430469

專利名稱：易拉罐蓋拉環結構

公告日：2012/06/01

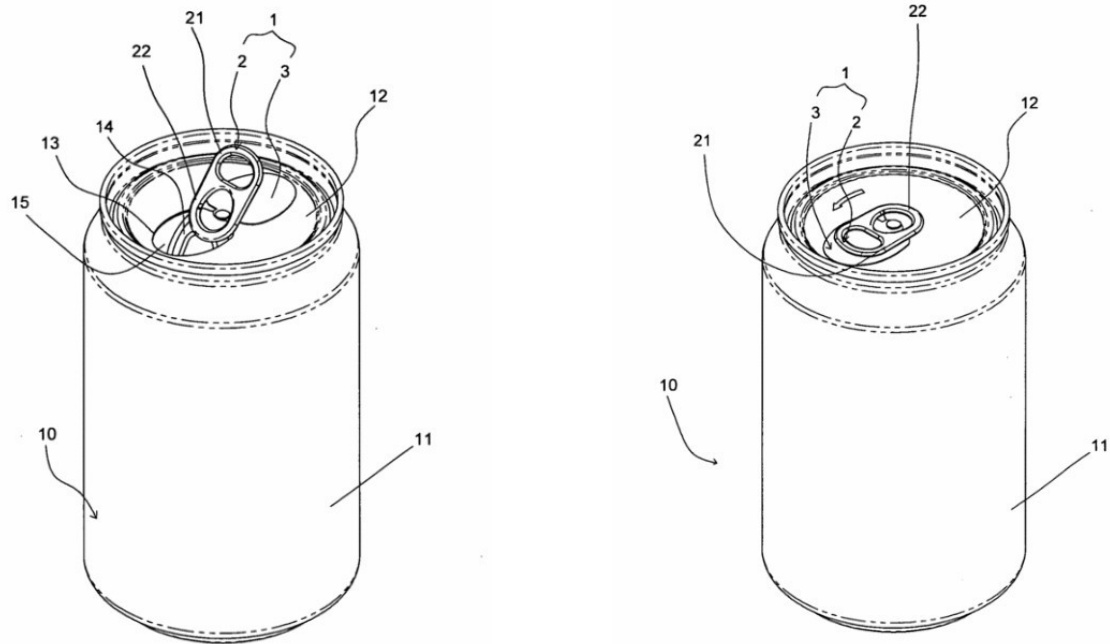

專利編號：M430469

專利名稱：易拉罐蓋拉環結構

公告日：2012/06/01

商標、專利

原則在營利環境才啟動

的權利防護

著作權

Copyright

著作權是如何產生和歸屬的？

人為的獨特創意表達產生著作，就可以產生著作權！而基本上依著作權法的預設，創意由誰而生，該人便為該著作之著作人，享有其**著作財產權**與**著作人格權**。

創作保護主義

作品於創作完成時自動取得著作權

利相關保護、毋須登記、毋須申請

著作權法第 10 條 著作人於著作完成時享有著作權。但本法另有規定者，從其規定。

<http://law.moj.gov.tw/LawClass/LawSingle.aspx?Pcode=J0070017&FLNO=10>

著作權保護

客體很廣

語言 音樂 戲劇 舞蹈

美術 攝影 圖形 視聽

錄音 建築 電腦程式

其他

精神創作

詩、詞、書、畫

影音、多媒體

眼耳感知

五官欣賞

所有**網路可及**的素材

往往都受到**著作保護**

著作權保護

時間很長

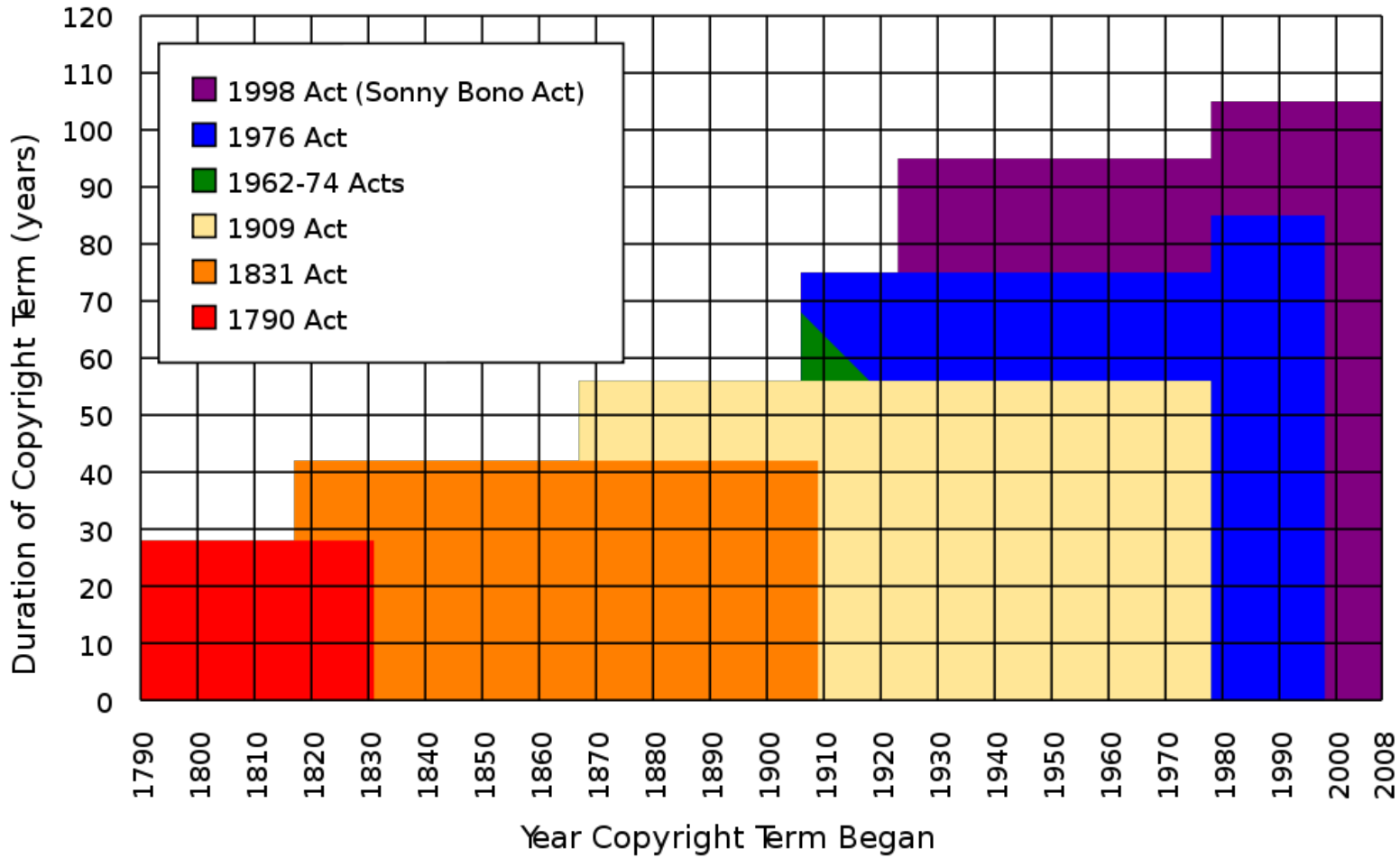

2008 © Tom Bell, "Extension of U.S. copyright term over time" @ wikipedia:

https://en.wikipedia.org/wiki/File:Copyright_term.svg, CC BY-SA 3.0.

自然人著作

作者生命存續期間 + 50 年

(攝影、視聽、錄音及表演較短)

著作權法第 30 條：著作財產權，除本法另有規定外，存續於著作人之生存期間及其死亡後五十年。

<http://law.moj.gov.tw/LawClass/LawSingle.aspx?Pcode=J0070017&FLNO=30> 法人著作

美國、德國、日本

自然人著作

作者生命存續期間 + 70 年

昭和四十五年法律第四十八号 著作権法：<https://elaws.e-gov.go.jp/document?lawid=345AC0000000048>

法人著作

作品公開發表後 50 年

(同自然人之攝影、視聽、錄音及表演)

著作權法第 33 條：法人為著作人之著作，其著作財產權存續至其著作公開發表後五十年。

<http://law.moj.gov.tw/LawClass/LawSingle.aspx?Pcode=J0070017&FLNO=33>

美國、德國、日本

法人著作

作品公開發表後 70 年

跨太平洋夥伴全面進步協定 - CPTPP

Comprehensive and Progressive
Agreement for Trans-Pacific
Partnership

著作權保護

客體很**多元**

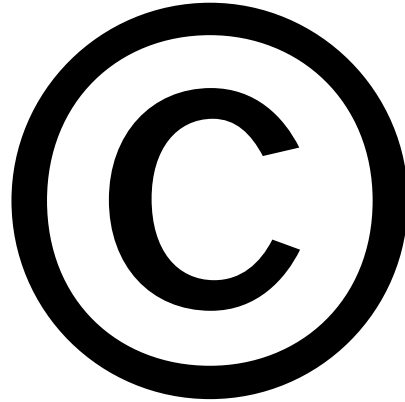

All Rights Reserved

著作權利人保留所有權利

401. Notice of copyright: Visually perceptible copies:

<https://www.copyright.gov/title17/92chap4.html>

不論 © 標不標示

作者的著作權利都受到法律保護

必須理解和掌握的 著作權原理原則

著作權是保護創意的法律

原則上創意由誰而出

該人即為著作人

即享有相關著作權利

著作權利的認定及歸屬

原則：創意由誰而生、著作人即為何人

長雇：受雇人為著作人、雇用人享有著作財產權

短聘：受聘人為著作人且享有著作財產權，出資人「得」利用；

契約另行約定從其約定！

著作權法第 11 條：<https://law.moj.gov.tw/LawClass/LawSingle.aspx?pcode=J0070017&flno=11>

著作權法第 12 條：<https://law.moj.gov.tw/LawClass/LawSingle.aspx?pcode=J0070017&flno=12>

著作權法 第 11 條

- 1.受雇人於**職務上完成之著作**，以該受雇人為著作人。但契約約定以雇用人為著作人者，從其約定。
- 2.依前項規定，以受雇人為著作人者，其**著作財產權歸雇用人享有**。但契約約定其著作財產權歸受雇人享有者，從其約定。
- 3.前二項所稱受雇人，**包括公務員**。

上班時間發的廢文

也是公司的！？

1、職務著作

→ 上班時間推定為職務著作

→ 用工作設備產出的成果推定為職務著作

2、事前報備、事後核准



<https://technews.tw/2019/12/13/nginx-was-storm-by-russia-police-and-founder-was-detained/>



1



2



3



4



5

婚紗攝影服務定型化契約應記載及不得記載事項

108年7月15日經濟部經商字第10802414910號公告自109年1月1日生效

壹、前言

本事項所稱婚紗攝影服務，指提供婚紗拍攝及禮服租用之服務。但

單純提供禮服租用者，不適用之。

貳、應記載事項

一、契約審閱權

本契約於中華民國(以下同)○年○月○日經消費者攜回審閱○日(契約審

閱期間至少三日)。

十、選定樣片及照片之著作權歸屬

經消費者選定之樣片及照片，除另有約定外，其著作人為業者，著作財產權人為消費者。

十一、未經選定樣片及照片之使用限制

未經消費者選定之其他樣片及照片，除經書面同意者外，業者不得使用，並應銷毀之。

業者違反前項約定致生損害者，應負損害賠償責任。



經消費者選定之樣片及照片，除另有約定外，其著作人為業者，著作財產
權人為消費者。

十一、未經選定樣片及照片之使用限制

**未經消費者選定之其他樣片及照片，除經書面同意者外，業者不得使
用，並應銷毀之。**

業者違反前項約定致生損害者，應負損害賠償責任。

十二、消費者終止契約之權利

消費者得隨時終止契約。

契約終止時，業者得請求契約終止前已提供服務之報酬；其另受有損害
者，並得請求賠償。

十一、特定攝影師或造型師之變更

受任成果**著作人**約定書

本人受 _____ 委任，協助 _____ 「 _____ 」 (契約編號 _____) 相關工作之執行，同意由本人參與相關工作之成果，其受有著作權利保護之範圍，於著作完成時**約定以委任人為著作人，並由委任人取得成果相關之著作財產權及著作人格權。**

此致

受任人 (簽字 / 用印) :

身份證字號**任連續五碼或統一編號全碼** :

連絡電話或電郵資訊 :

地址 :

紀元 __ 年 __ 月 __ 日

著作權利讓與聲明書

_____ 為履行與 _____ 「 _____ 」 締立之勞務採購契約（契約編號 _____ ），聲明本案由本人所聘用人員完成之著作，其受有著作權利保護之範圍，已於著作完成時指定本人為著作人（如本聲明書附件），而由本人擁有其著作財產權及著作人格權，本人透過本聲明書，於法律容許之範圍內，將相關所有著作權利讓與予 _____ ，並明白允諾其後該等著作之利用，本人將不對 _____ 及經 _____ 授權使用之人主張著作人格權。

此致

聲明人（簽字 / 用印）：

負責人（簽字 / 用印）：

地址：

紀元 __ 年 __ 月 __ 日



文化藝術工作者及事業著作權保障辦法

🕒 2021-10-05

中華民國110年10月5日文化部文祕字第11030303682號令、經濟部經智字第11004605030號令會銜訂定發布全文

第一章 總則

第一條 本辦法依文化藝術獎助及促進條例第十四條第二項規定訂定之。

第二條 政府機關（構）、公立學校、公營事業（以下併稱機關）及政府捐助設立之財團法人、行政法人（以下併稱法人）辦理文化藝術事務之藝文採購、補助或徵件，其有關文化藝術工作者及事業之著作權保障，除其他法規有特別規定者外，適用本辦法。

第三條 本辦法用詞，定義如下：

- 一、 藝文採購：指機關或法人辦理文化藝術採購辦法第三條第一項所稱之勞務、財物採購。
- 二、 藝文補助：指機關或法人以獎助、捐助、捐贈或以其他類似方式動支經費，對文化藝術工作者或事業，提供與文化藝術事務之創作、發展及推廣有關之給付。
- 三、 藝文徵件：指機關或法人針對文化藝術之目的，以公開方式通知公眾投件，並對經評定其投件達一定標準或條件之參與者給予獎勵之行為。

第四條 機關或法人辦理藝文採購、補助或徵件，應保障著作人之著作人格權。

機關或法人辦理藝文採購、補助或徵件之成果，如尚未公開發表者，機關或法人得依個案性質及利用之需要，約定適當之公開發表內容及方式。

機關或法人利用藝文採購、補助或徵件之成果，除著作人明示不具名外，應表示著作人之姓名或名稱。但有下列情形之一者，不在此限：

- 一、 約定以適當方式簡化著作人之姓名或名稱。

https://www.moc.gov.tw/information_314_137219.html

文化藝術工作者及事業著作權保障辦法

中華民國 110 年 10 月 5 日文化部文秘字第 11030303682 號令、經濟部經智字第 11004605030 號令會銜訂定發布全文

- 1、藝文採購、藝文補助、藝文徵件，皆含攝之；
- 2、藝文活動，著作財產權以取得**非專屬授權為原則**，取得專屬授權、或取得讓與為例外；
- 3、**保障原作者著作人格權**，應標示其姓名或名稱，例外時方得約定以簡化方式處理，或於不違反社會慣例時省略。

著作權利的轉讓及授權

著作財產權可以轉讓、授權；

著作人格權一身專屬不可讓渡。

轉讓、專屬授權、非專屬授權

Copyright assignment / exclusive license/ non-exclusive license

賣斷、擬制賣斷定期返回、平行多線的授權關係

著作權法第 36 條：<https://law.moj.gov.tw/LawClass/LawSingle.aspx?pcode=J0070017&flno=36>

著作權法第 37 條：<https://law.moj.gov.tw/LawClass/LawSingle.aspx?pcode=J0070017&flno=37>

著作權利移轉授權的基礎態樣

1. 著作權讓與 copyright assignment
2. 專屬授權 exclusive license
3. 非專屬授權 non-exclusive license

著作權利移轉授權的基礎態樣

1. 著作權讓與 永久式賣斷
2. 專屬授權 定期式賣斷
3. 非專屬授權 平行、非獨占的協作關係

重製、散布、出租、改作、公開口述、公開
播送、公開上映、公開演出、公開傳輸、公
開展示、再公開傳達；公开发表。

書面或足資證明 的授權文件

著作權法第 36 條：<http://law.moj.gov.tw/LawClass/LawSingle.aspx?Pcode=J0070017&FLNO=36>

著作財產權讓與之範圍依當事人之約定；其約定不明之部分，推定為未讓與。

著作權法第 37 條：<http://law.moj.gov.tw/LawClass/LawSingle.aspx?Pcode=J0070017&FLNO=37>

著作財產權授權利用之地域、時間、內容、利用方法或其他事項，依當事人之約定；其約定不明之部分，推定為未授權。

想拿別人的作品上網

想得到的授權都要拿到

涉及商用務必應要載明

公開播送：指基於公眾直接收聽或收視為目的，以有線電、無線電或其他器材之廣播系統傳送訊息之方法，藉聲音或影像，向公眾傳達著作內容。由原播送人以外之人，以有線電、無線電或其他器材之廣播系統傳送訊息之方法，將原播送之聲音或影像向公眾傳達者，亦屬之。

公開傳輸：指以有線電、無線電之網路或其他通訊方法，藉聲音或影像向公眾提供或傳達著作內容，包括使公眾得於其各自選定之時間或地點，以上述方法接收著作內容。

重製、散布、出租、改作、公開口述、公開
播送、公開上映、公開演出、公開傳輸、公
開展示、再公開傳達；公开发表。

事事都必須取得著作授權？

若不便取得授權有其他變通方式嗎？

著作權法

並不保護「點子」！

除非您去申請專利或是把它當營業秘密！

著作權法第 10-1 條：

<http://law.moj.gov.tw/LawClass/LawSingle.aspx?Pcode=J0070017&FLNO=10-1>

重新創作 ≠ 抄襲改作

著作權法第 10-1 條：

依本法取得之**著作權**，其**保護僅及於該著作之表達**，而不及於其所表達之思想、程序、製程、系統、操作方法、概念、原理、發現。

著作權法第 10-1 條：

<http://law.moj.gov.tw/LawClass/LawSingle.aspx?Pcode=J0070017&FLNO=10-1>

重新創作 ≠ 抄襲改作

著作權法第 10-1 條白話解釋：

著作權法保護標的**僅及於著作的表達**、**不及於著作的概念**。重點是**不能**用自動化、抄用比對，或**臨摹轉譯**的手法，去重現他人受著作權保護的創意！

著作權法第 10-1 條：

<http://law.moj.gov.tw/LawClass/LawSingle.aspx?Pcode=J0070017&FLNO=10-1>

f 分享到FB g+ 分享到g+ 分享到Plurk 分享到Twitter

北捷封殺12款App 網友怒

「正版太爛 好用的卻被下架」

2013年01月16日 g+1 29



臺北大眾捷運股份有限公司 版權所有
Copyright © Taipei Rapid Transit Corporation



台北捷運公司要求侵權的App下架。廖祥瑞攝

【許麗珍/台北報導】台北捷運公司向手機軟體App業者開鎚，去年底以違反著作權為由，發文要求Google Play與App Store兩下載平台撤除十二款未經北捷授權的捷運地圖App，截至昨日已有五款下架，並籲民眾下載北市交通局正版「台北好行」App。網友砲轟「台北好行」太爛，好用App卻被要求下架。

按讚看蘋果 食安問題追追追

網友kenf (肯夫) 在台大PTT (telnet://ptt.cc) 貼文，指Google Play知名北捷查詢App「台北捷運地圖」遭下架，檢舉的北捷並對涉及侵權的其他同類型十一款App，向軟體商店提出檢舉，引發網友熱烈討論。

Fair Use at: <http://web.metro.taipei/img/all/metrotaipeimap.jpg>

Public Domain for the text at law at: <http://www.appledaily.com.tw/appledaily/article/headline/20130116/34773133/>

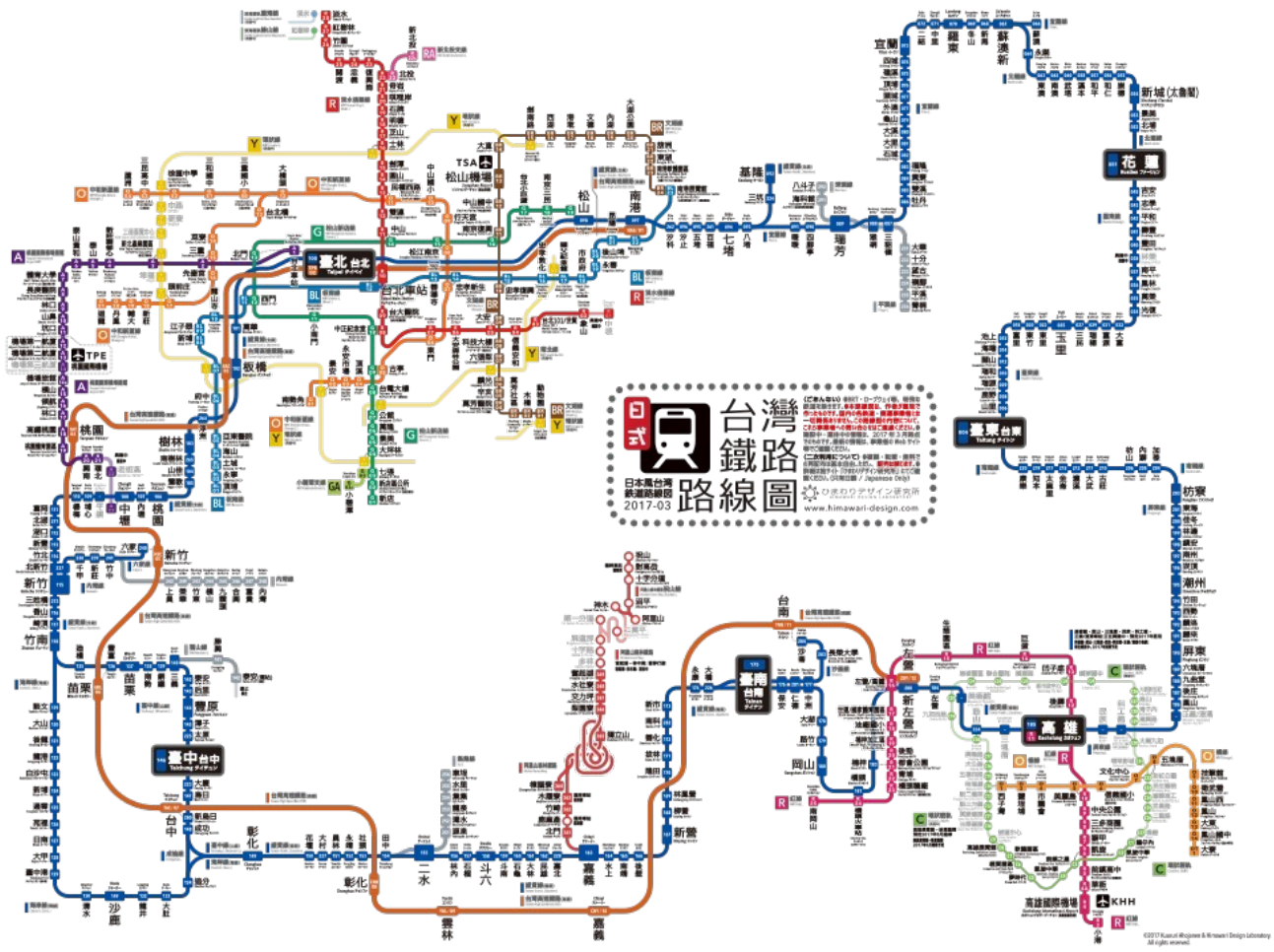

2017 © HIMAWARI DESIGN LABORATORY / ひまわりデザイン研究所, "日本風台灣鐵道路線圖 2017-01" @

<http://www.himawari-design.com/> 重製、轉載、無償性質散布得自由為之 然商業販售嚴格禁止。

不論是誰、都有地位

重新畫一張自己的捷運圖

著作權法第 10-1 條：

<http://law.moj.gov.tw/LawClass/LawSingle.aspx?Pcode=J0070017&FLNO=10-1>

重新創作 ≠ 抄襲改作

著作權法保護標的、僅及於著作的表達

抄 – 重製權

襲 – 改作權

如果抄襲定義為違反著作權法的行為的話

著作權法第 10-1 條：

<http://law.moj.gov.tw/LawClass/LawSingle.aspx?Pcode=J0070017&FLNO=10-1>

抄 - 重製權、襲 - 改作權

(1) 接觸

(2) 實質相似

最高法院 81 年台上字第 3063 號判決。

認定抄襲之要件有二，即（一）接觸，（二）實質相似。



portrait sketch

By	OIKu
Created	2011-08-17
Description	sketching a portrait
Tags	drawing , molbert , portrait , sketch
Viewed by	2381 People
Loved by	1 People
Filesize	71002 bytes

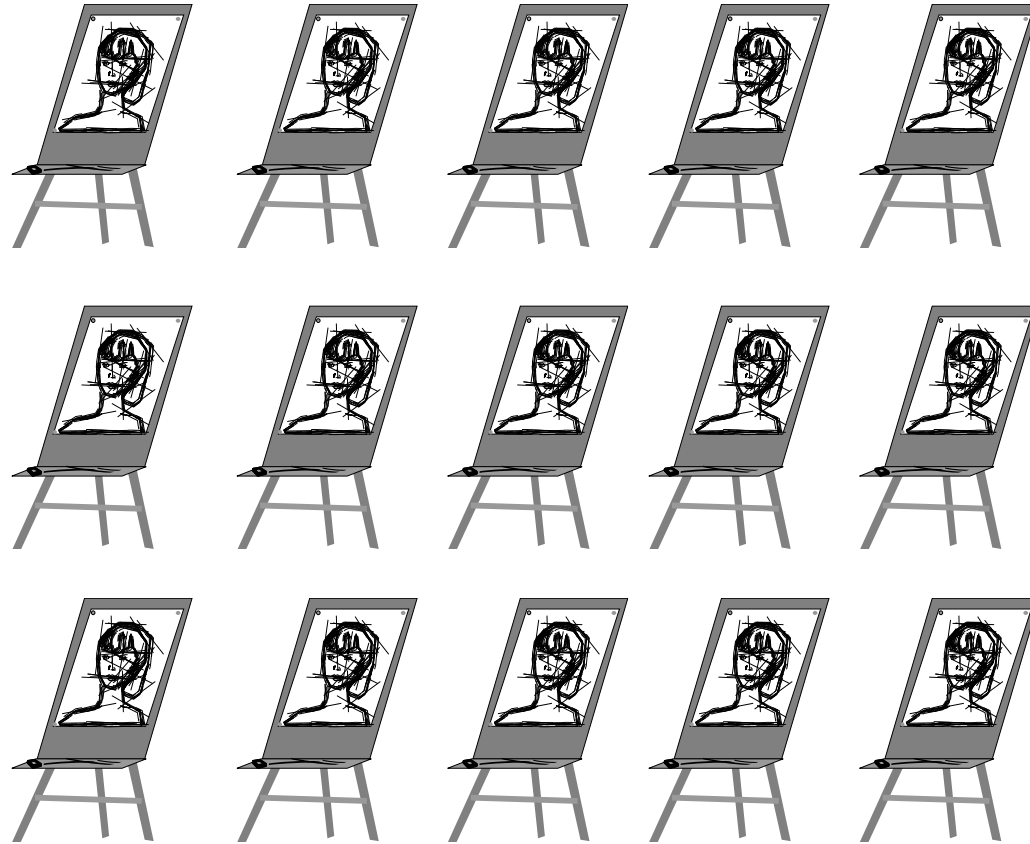

CC0 at: <https://openclipart.org/detail/155725/portrait-sketch>

有無輕簡模式能取得第三方素材的授權？

還是每個物件都必須個別磋商或重新創作？

線上圖庫

線上平台提供的免費資源 Canva 、 Unsplash 等平台素材，使用在線上課程、社群平台分享上，有沒有什麼需注意的事項？



Log in

Sign up



Home > Policies and Terms > License Agreements

License Agreements

Canva's Content License Agreement

Canva offers a library of amazing content to use in your designs, including photos, icons, illustrations, video, audio, fonts and templates (Content). By using a piece of Content in Canva, you're bound by this agreement.

Read more >

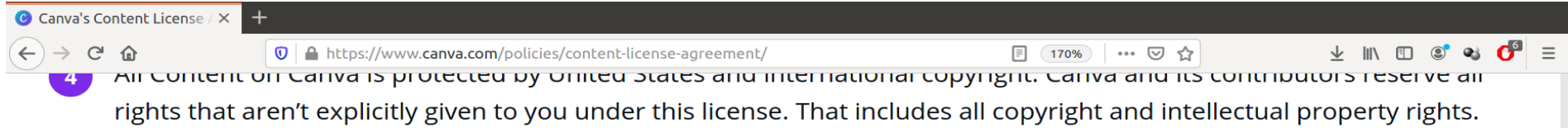

4 All content on Canva is protected by United States and international copyright. Canva and its contributors reserve all rights that aren't explicitly given to you under this license. That includes all copyright and intellectual property rights.

2. Free Content licenses

What license applies to Free Content?

- 1 Check the source by hovering over the Content in the object panel and then clicking the info (i) icon in the toolbar.
- 2 If the Free Content comes from [Pixabay](#) please refer to the Pixabay License.
- 3 If the Free Content comes from [Pexels](#), please refer to the Pexels License.
- 4 If the Free Content is labelled CC0 or Public Domain, please refer to the CC0 License or the source listed.
- 5 If it isn't from Pixabay, Pexels or CC0, it's covered by the Free Content License.

Under the terms of this Agreement, we grant to you a perpetual, non-exclusive, non-transferable (subject to section 4B below) worldwide license to use the Free Content for the Permitted Uses defined in sections 5 and 6 below (Free Content License).

3. Pro Content License (aka One Design Use License)

<https://www.tipo.gov.tw/tw/cp-180-219556-8c2d8-1.html>

below) worldwide license to use the Free Content for the Permitted Uses defined in sections 5 and 6 below (Free Content License).

3. Pro Content License (aka **One Design Use License**)

Under the terms of this agreement, we grant you a perpetual, non-exclusive, non-transferable (subject to section 4B below), worldwide license to use Pro Content or Pro Template in a single design, for the Permitted Uses defined in sections 5 and 7 below (Pro Content License or One Design Use License).

4. Getting a license

A license is issued to you when you use Content in a design. Free Content licenses are issued at no cost. Pro Content Licenses are issued: (a) by paying, if you're a free user; or (b) at no additional cost if you have a valid Canva subscription. Each Pro Content License allows you to use the Content in one design, so you must pay to obtain a new license each time you wish to use the same piece of Content in a new design. If you have a subscription, then a new license is automatically issued to you each time you use Content in a new design.

4B. Additional Rights for Client Designs



🔍 Search photos



Explore

Blog



Submit

Login

Join free

Unsplash

License

License

[Privacy Policy](#)

[Terms & Conditions](#)

[API Terms](#)

Unsplash photos are made to be used freely. Our license reflects that.

- ✅ All photos can be **downloaded** and used for **free**
- ✅ **Commercial** and **non-commercial** purposes
- ✅ **No permission needed** (though attribution is appreciated!)

What is not permitted 🙅

- ❌ Photos cannot be **sold** without significant modification.
- ❌ Compiling photos from Unsplash to replicate a similar or competing service.

Tip: How to give attribution 📝

Even though attribution isn't required, Unsplash photographers appreciate it as it provides exposure to their work and encourages them to continue sharing.

Photo by [Jeremy Bishop](#) on [Unsplash](#)

<https://unsplash.com/license>

政府單位或學術單位若購買他人圖片，是否就能全權決定開放的授權方式？

- 若是採**著作財產權利轉讓**、得全權；
- 若是採授權取得，然註明**授權不會被撤回、永久、不限利用時間、目的、範圍**，且得以自身名義再將被授權地位轉授權，則亦自行決定開放的授權方式。

2、善用 CC 授權以及開放資料

公眾授權條款

General Public License

- 1、對公眾皆可適用、永久有效
- 2、規則一致、條件一致
- 3、原則上沒有增刪修改異動相關內容的機會



Some Rights Reserved

著作權利人保留部份權利

CC 授權條款 / 放話條款

我的創作可以借你抄、給你用，但是你必須按照我預先設定的遊戲規則。

CC 四大元素

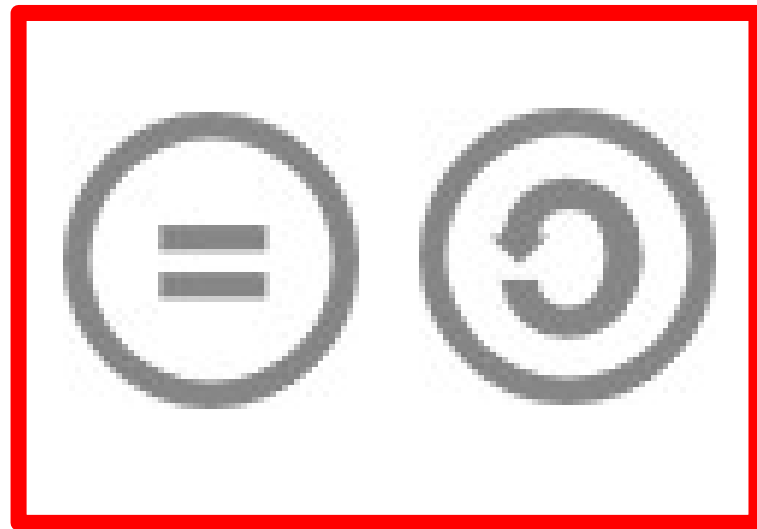
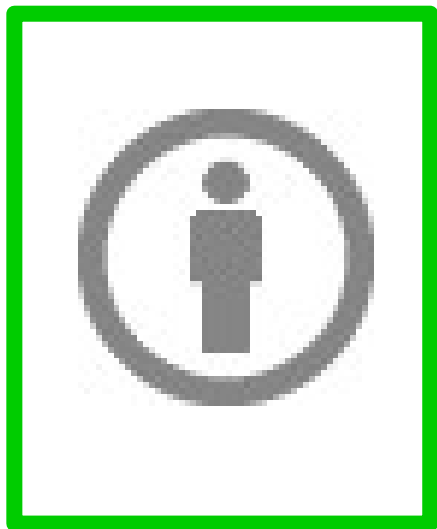

CC 六套組合

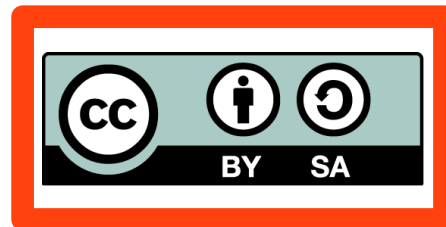
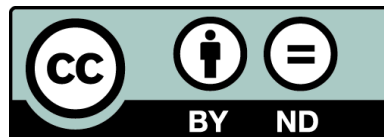
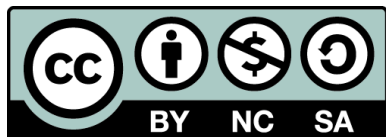
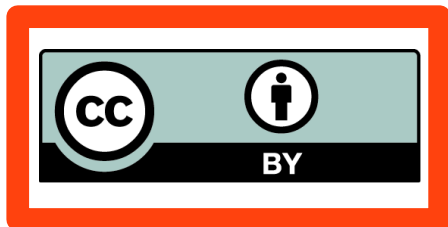



來自澳洲的創用 CC 動畫：<http://creativecommons.tw/downloads/486>



CC BY

姓名標示 / Attribution

依原作者指定或依要項標示必要的出處與**顯名聲明**

姓名標示

→ 原作者指定的標示資訊

或

→ CC 授權條款明定三要素

姓名標示原則三要素

- 1、人是誰？
- 2、物叫什麼？
- 3、授權標章是哪一個組合？

姓名標示原則三要素

- 1、原作的作者姓名、筆名或其相關的帳號名稱
- 2、原作品名稱與出處指示
- 3、原作者選用的 CC 授權條款名稱與索引 (URI)

Drauglis v. Kappa Map Group, LLC - CC授權司法爭議系列 (一)

2016-10-15

林誠夏 / 編譯



The front cover and back cover of road atlases published by Kappa Map Group included the “Swain’s Lock, Montgomery Co., MD.” Photograph by Art Drauglis. Licensed under the Creative Commons Attribution-ShareAlike 2.0 Generic License.

<http://creativecommons.tw/blog/20161015>

創用CC 授權條款在數位時代的強項，在於透過基礎幾個簡要的授權要素 (License Element)，組合成標準化的授權標章 (Common Deed)，透過這些授權標章，便能夠簡單的讓人了解，該作品是以何種模式授權利用，而雖然每一個個別的授權標章，都可以被連結到充份定義的法律條款 (Legal Code)，然不



本文採用 **創用 CC 姓名標示 4.0 國際** 授權條款 釋出

Search

部落格 Blog

CC 專題 In-depth

What is Creative Commons?



#CreativeCommons

templeofhades

Scratch Sample

CC0

<https://www.freesound.org/people/templeofhades/sounds/151822/>

DJ QBert at Rainbow Warehouse, Birmingham UK

Chris Bates

CC by 3.0

<https://vimeo.com/6579455>

▶ ⏪ 🔊 1:21 / 1:23



You have **2** free member-only stories left this month. [Sign up for Medium and get an extra one](#)

A Bug in Early Creative Commons Licenses Has Enabled a New Breed of Superpredator

Copyright trolls, robo-signing, and Pixsy.



Cory Doctorow Jan 25 · 22 min read ★



<https://doctorow.medium.com/a-bug-in-early-creative-commons-licenses-has-enabled-a-new-breed-of-superpredator-5f6360713299>

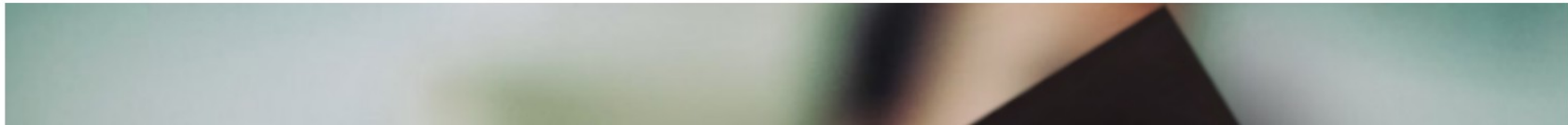

聯考、學測名字沒有寫？

- 1、不是扣分、是**零分**
- 2、無法完成授權條件 (condition)
- 3、而非還能補行的義務 (obligation)

實免除全部責任的方式來解釋。

第6條 有效期間及終止條款

a. 本公眾授權條款適用於本公眾授權條款中被授權之著作權及相似權利的存續期間，但若您未能遵守本公眾授權條款，則您依據本公眾授權條款所取得的權利將自動終止。

b. 當您使用本授權素材的權利根據第6條第(a)項已被終止時，該權利在下列兩種情況下即恢復：

1. 自違反行為被補正之日起自動恢復，但須在您發現違犯情事30日內補正；或
2. 根據授權人之明示恢復。

為避免疑義，本公眾授權條款第6條第(b)項不影響授權人因您違反本公眾授權條款而得尋求補償的任何權利。<https://creativecommons.org/licenses/by/4.0/legalcode.zh-Hant>

c. 為避免疑義，授權人亦得依不同的條款或條件提供本授權素材或隨時停止散布本授權素材，惟這麼做將不會終止本公眾授權條款。

d. 本公眾授權條款第1、5、6、7及8條，不因本公眾授權條款之終止而失效。

CC 4.0 修正復權的綏靖之道

- 1、30 日內補正自動復權
- 2、或原權利人明示容許復權



CC NC

非商業性 / Non-commercial

素材不得被用於金錢的換取或其他商業營利行為

「非商業性」指並非主要為了或直接關於商業利益或金錢報酬。為本公眾授權條款之目的，藉著數位檔案分享或其他相似方法，將本授權素材用來交換其他受著作權及相似權利保護的素材是非商業性，但前提是此交換無關金錢報酬的給付。

NonCommercial means not primarily intended for or directed towards commercial advantage or monetary compensation. For purposes of this Public License, the exchange of the Licensed Material for other material subject to Copyright and Similar Rights by digital file-sharing or similar means is NonCommercial provided there is no payment of monetary compensation in connection with the exchange.

The screenshot shows a web browser window with the URL <https://creativecommons.org/2009/09/14/defining-noncommercial-report-published/>. The page content includes a breadcrumb trail: [Creative Commons](#) > [Blog](#) > [Education / OER](#) > [Defining Noncommercial report published](#). The main heading is

Defining Noncommercial report published

. The author is identified as 'mike' on September 14, 2009. The text of the post discusses a study on noncommercial use, supported by The Andrew W. Mellon Foundation, and mentions the release of the [Defining Noncommercial study report and raw data](#) under a [CC Attribution license](#) and a [CC0 public domain waiver](#). To the right of the text are three circular icons with a diagonal slash: a dollar sign, a Euro sign, and a Yen sign. A 'Recent Posts' sidebar on the right lists three articles: 'Open Innovation in Education Study: Concepts and Business Models', '“No tool is better than the people”: CC artists in conversation on Collaboration, Community, and the Commons', and 'Open In Order To...Fulfill Our Vision for Universal Access to Research and Education'.

2009 © Creative Commons, "Best practices for attribution", CC BY 4.0 at:

<https://creativecommons.org/2009/09/14/defining-noncommercial-report-published/>

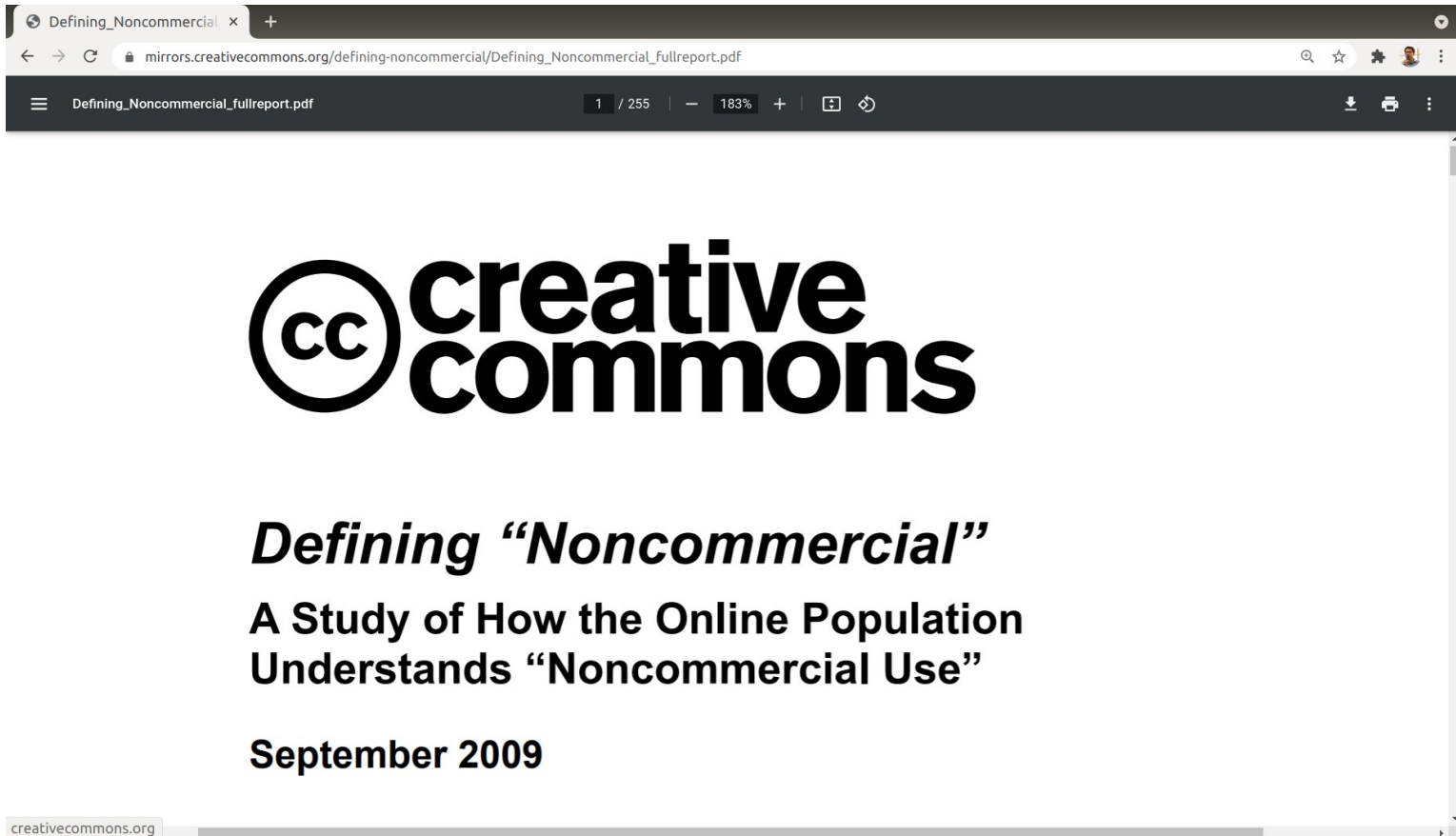

CC BY 3.0 for the report, CC0-1.0 for the research data at:

https://wiki.creativecommons.org/wiki/Defining_Noncommercial

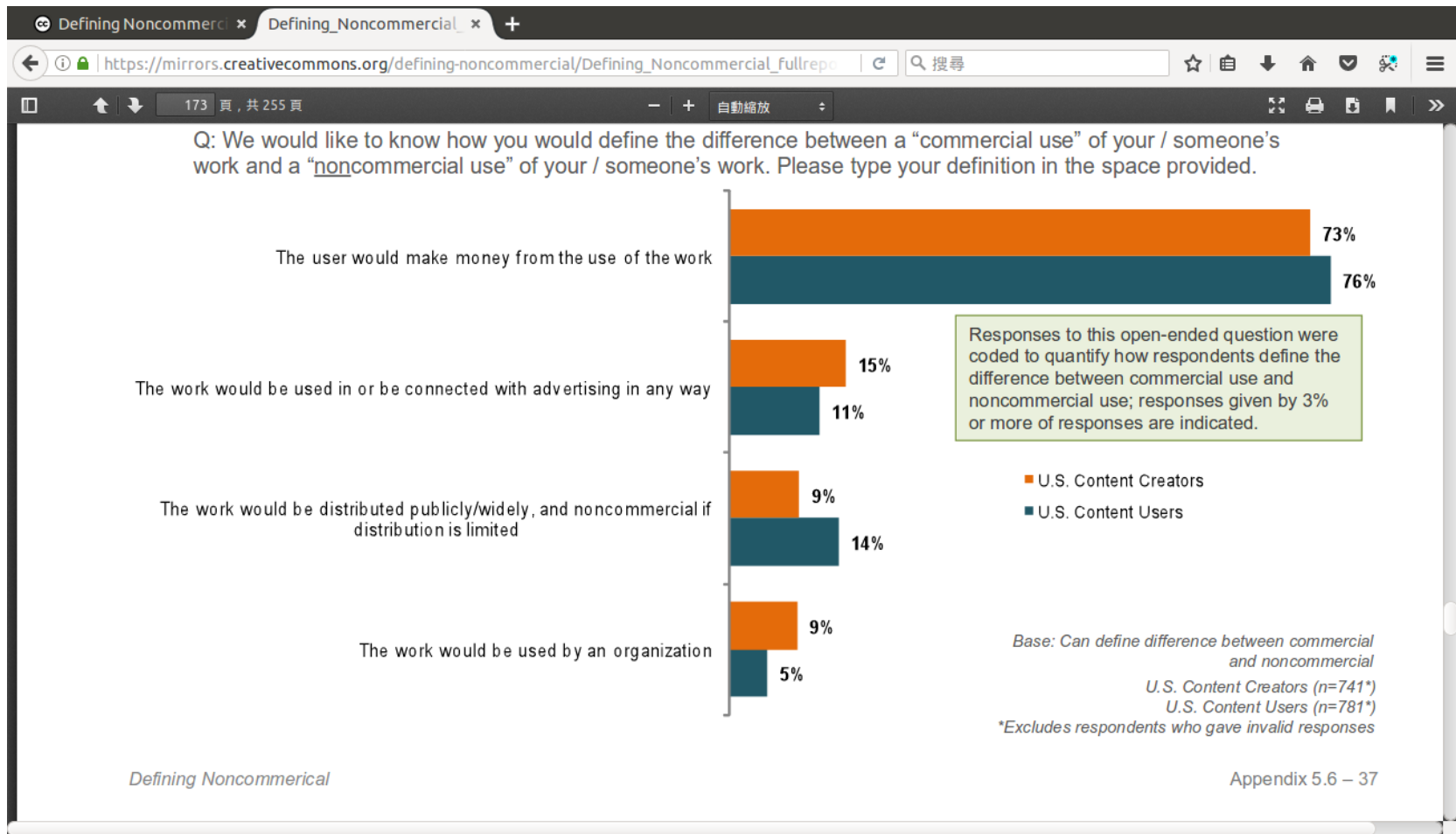

2009 © Creative Commons, "Best practices for attribution", CC BY 4.0 at:

<https://creativecommons.org/2009/09/14/defining-noncommercial-report-published/>

非商業性範圍認知要點

- 1、無論如何交流互換、最終**利益不能變現**
- 2、散布與收益**無對價關係**
- 3、**有疑慮時避免使用**

NC 素材被拿來商業營利？

- 仍然可以透過司法途徑維護作者權利！
- 著作權法第 88 條 因故意或過失不法侵害他人之著作財產權或製版權者，負損害賠償責任。（民事責任）
- 著作權法第 100 條 本章之罪，須告訴乃論。但犯第九十一條第三項及第九十一條之一第三項之罪，不在此限。（刑事責任、告訴乃論、重製於光碟犯之非告訴乃論）

公務單位或非營利組織

得否聘用他人來協助其利用 CC-NC 的素材？

**私人公司承接公部門包案（有償）所製作之文宣
品、影片等多媒體素材，如欲使用開放資料，是否
屬於 " 非營利 " 之範疇？**

承接政府的標案，標案的執行內容上，使用到

非商業利用授權之資料，是否會有侵權疑慮？

→ 不會、如果這件事就是發包的「政府」要求的

→ 但是！不應從得標廠商的立場發動！

Great Minds v. Fedex Office and Print Services, INC. - CC授權司法爭議系列 (二)

2016-10-20

林誠夏／文

August 30, 2016

VIA CM/ECF

The Honorable Denis R. Hurley
Senior Judge
United States District Court
Eastern District of New York
100 Federal Plaza
Central Islip, NY 11722

Chicago	Paris
Dubai	Riyadh
Düsseldorf	Rome
Frankfurt	San Diego
Hamburg	San Francisco
Hong Kong	Shanghai
Houston	Silicon Valley
London	Singapore
Los Angeles	Tokyo
Madrid	Washington, D.C.
Milan	

Re: *Great Minds v. FedEx Office and Print Services, Inc.*,
Case No. 16-cv-01463-DRH-ABJ

CC EDNY Letter for Great Minds v. Fedex Office and Print Services, INC.

Creative Commons 四大元素裡的「非商業性 (NonCommercial)」，指的基本原則是，使用該 CC 授權作品的利用目的，不能直接涉及商業牟利。進一步引用創用 CC 姓名標示-非商業性 3.0 台灣授權條款裡的法律文字是：「您不得以主要為獲取商業利益或私人金錢報酬的方式，行使依本授權條款第 3 條所授與之權利。(You may not exercise any of the rights granted to You in Section 3 above in any manner that is primarily intended for or directed toward commercial advantage or private monetary compensation.)」所以最



本文採用 創用 CC 姓名標示 4.0 國際 授權條款 釋出

部落格 Blog

CC 專題 In-depth

CC BY 4.0 at: <http://creativecommons.tw/blog/20161020>

【CC總部與 CC US 積極關切本案並聲請提交法庭之友意見書】

一般來說，CC 總部與全球合作網絡個別設立的推動組織，對於授權爭議與相關的司法訴訟，多數是採自我謙抑的角度，不會主動批判，除非是社會各界就研究或客觀數據的提供方面有所需求，才會在現狀的基礎上提供這些資訊。然而，Great Minds v. Fedex Office 一案展開後，CC 總部意識到此案發展若被誤導，後續對非商業性元素帶來的將會是嚴重的負面影響，故其已提出正式聲明，將利用美國司法法庭之友的程序，針對法院可能不能理解或疏為審視的重要爭點提出意見書 (amicus brief)。

CC總部總顧問 Diane Peters 及 CC US 公眾項目主持人 Michael Carroll 亦為文指出，Great Minds 對於非商業性元素的解讀態度並不正確，依創用CC 授權條款的解釋，原權利人授權被授權人得就非商業性目的使用素材，自然包括透過僱員或與第三方締約的方式來協助利用，如禁止被授權人經由第三方的協助來進行利用，這不但於法無據，也完全沒有被記載於CC 授權條款的法律文字裡。

並且，如果嚴格依照 Great Minds 的狹義見解來解讀非商業性元素，那麼目前全球推行的開放教育資源生態系 (OER ecosystem) 將面臨嚴峻的挑戰，故 CC總部公開表示將嚴肅看待此案，務求在後續的司法審判程序裡，提交補充資訊與相關範例予法院評判，以讓非商業性元素的詮釋，能回到授權條款原撰的體系和脈絡來進行討論。

相關連結：

- Defending Noncommercial Uses: Great Minds v Fedex Office:
<https://creativecommons.org/2016/08/30/defending-noncommercial-uses-great-minds-v-fedex-office/>, 2016

CC BY 4.0 at: <http://creativecommons.tw/blog/20161020>

確認誰是終局 CC 素材的利用者！

判斷立場在於該素材之採用是否非營利主體要求！

以及最後標案成果的運用是否涉及營利！

公務單位或非營利組織

得否聘用他人來協助其利用 CC-NC 的素材？

可以！協助者**可以收費**，但必須「**功成不居**」！

收費的名目必須是勞務方面

不得涉及相關成果的著作權利分潤或共有！

若素材採 CC-BY-NC 發布，爾後博物館策展、教科書編列需要等，有可能進行收費但帶有公益目的之行為，是否就無法採用？

灰色地帶：

策展收的僅是場地清潔費或其他金額？

有些作者願意放寬，例如明確表達列入政府出版品

使用時，視為非商業性。 (<https://ecopacc.tw/>)

國內教育學程裡的教科書使用原則為 NC

然補習教育或補教文件視為商業使用



CC ND

禁止改作 / No derivatives

作品在被利用過程中的原創作內涵不能被改變

等號 = 禁止改作

1 、 1 = 1

2 、 2 = 2

3 、 不能變動原作品創作內涵

禁止**改作**、但容許**編輯**！

編輯 ≠ 改作

- 1、所有 CC 授權的素材**都容許編輯**
- 2、編輯與改作的最大差異在於**創作內涵**是不是被**改變**了

編輯 vs 改作

- 1、見山是山、見水是水
- 2、見山不是山、見水不是水（改作關係）
- 3、見山仍是山、見水仍是水（編輯關係）

著作權法第 6 條，改作：<https://law.moj.gov.tw/LawClass/LawSingle.aspx?pcode=J0070017&flno=6>

著作權法第 7 條，編輯：<https://law.moj.gov.tw/LawClass/LawSingle.aspx?pcode=J0070017&flno=7>

ND 不能改作的定義及涉及範圍？

-- 不能產出新的創作表達

文字方面是一字都不能動嗎？

-- 錯漏字的修正不算改作

-- 不過請注意有的字是故意寫錯的



中國翻譯後的字幕引人遐想。翻攝自「粉紅甘草酸苷片」微博

FAIR USE @ <https://tw.appledaily.com/life/20220213/NTYK71OJSVE2TEC3JPTEDOVF24/>

只要創作內涵被變動，創作的

表達不同，那就是**改作**行

為。



CC0 by Lucien C.H. Lin(林誠夏), the Mosaik picture is made by Linux version of "Foto-Mosaik-Edda".

The Standard Version of "Foto-Mosaik-Edda" can be downloaded and used for free at: <http://www.fmedda.com/en/download>

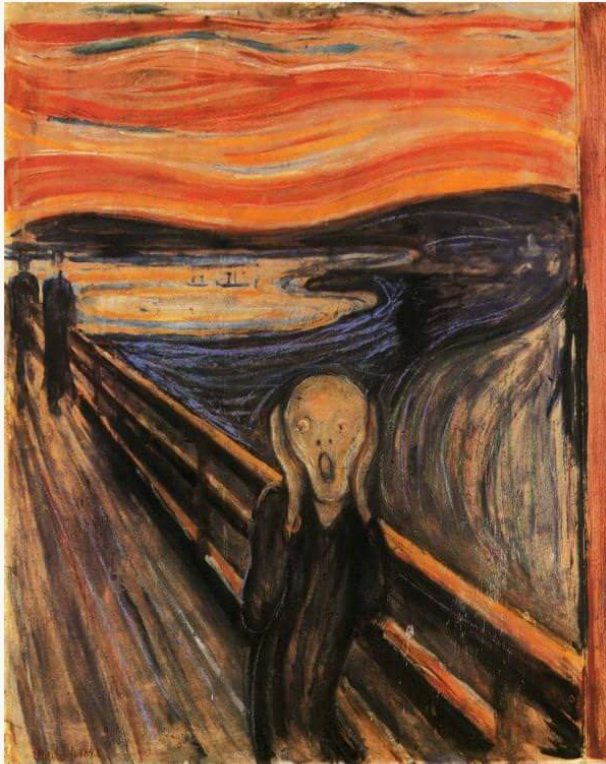

The Scream, 1893 by Edvard Munch

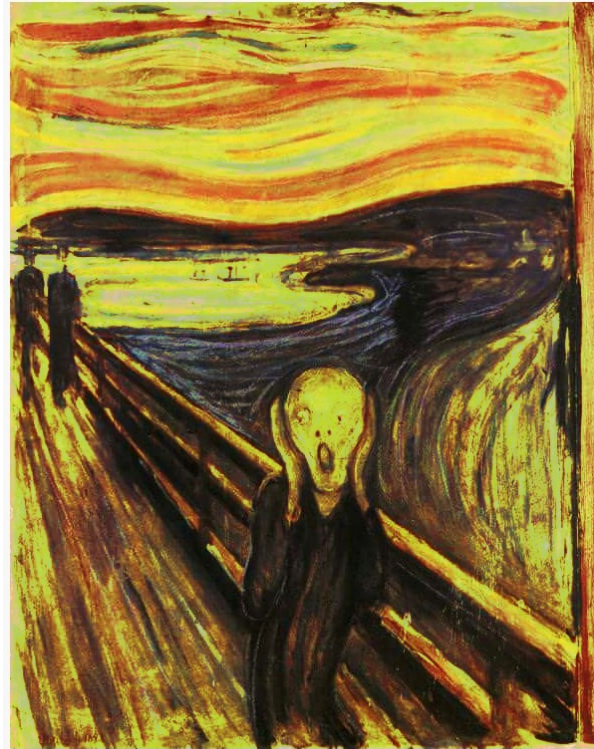

The Scream, 1893 by Edvard Munch

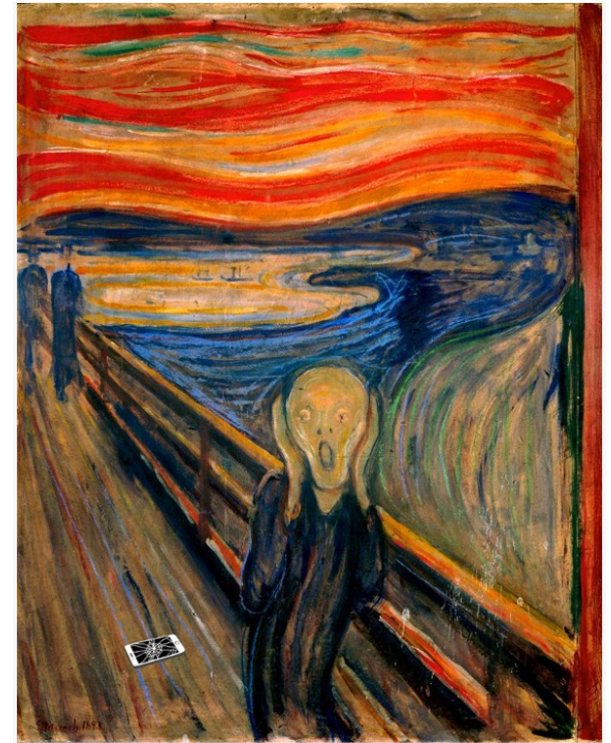

Based on : The scream by Edvard Munch (1893).
ART X SMART Project by Kim Dong-kyu, 2013.
<https://artxsmart.tumblr.com/post/5608045891/the-scream-by-edvard-munch-1893>



The ones on the left two, Public Domain at: <https://www.edvardmunch.org/>

The one on the right one, Fair Use at: <https://i.pinimg.com/originals/f1/64/32/f1643293e8ed619f41077558f64d1f05.jpg>

禁止改作 = 禁止產生衍生作品

- 1、產生**新的表達**才是改作
- 2、**單純儲存格式轉換**、不是改作
- 3、**單純播放秒數縮短**、不是改作

著作權法第 6 條：<http://law.moj.gov.tw/LawClass/LawSingle.aspx?Pcode=J0070017&FLNO=6>

就原著作改作之創作為衍生著作，以獨立之著作保護之。

衍生著作之保護，對原著作之著作權不生影響。

將口訪內容轉為文字是改作嗎？

- 1、**新的表達**才是改作：變成**逐字稿**不是改作，只是表達載具的變化，若已得到**重製、散布、公播**的授權，解釋上毋須得到額外授權。
- 2、**節刪修改**或甚至加入旁白呢？：是**改作**
- 3、所以若是後續有任何轉譯或改編需求，務必**口訪時取得改作之預先同意**！

著作權法第 6 條：<http://law.moj.gov.tw/LawClass/LawSingle.aspx?Pcode=J0070017&FLNO=6>

就原著作改作之創作為衍生著作，以獨立之著作保護之。

衍生著作之保護，對原著作之著作權不生影響。

Made with Creative Commons



A guide to sharing your knowledge and creativity with the world, and sustaining your operation while you do.

by Paul Stacey and Sarah Hinchliff Pearson
Licensed [CC BY-SA](https://creativecommons.org/licenses/by-sa/4.0/)



- ▶ [Strategy and ideas](#)
- ▶ [How to give attribution](#)
- ▶ [Search the Commons](#)
- ▶ [Licensing](#)
- ▶ [Made with Creative Commons](#)
 - ▶ [Made with CC Community](#)

Made With Creative Commons by Paul Stacey & Sarah Hinchliff Pearson

© 2017, by Creative Commons.

Published under a Creative Commons Attribution-ShareAlike license (CC BY-SA), version 4.0.

<https://creativecommons.org/use-remix/made-with-cc/>



CC SA

相同方式分享 / Share alike

不論是否改作、**後續作品都必須依完全一致的授權方式被利用**

Copy**left**



著佐權 / 版權向左

無論作品如何被改作或散布，都必須**依照同一個授權規**

則來散布與利用。

相同方式分享

- 1、相同授權方式分享
- 2、請你和我這樣說、請你和我這樣做。
- 3、我的作品授權給你，但你不論改或不改，後續的作品都必須採用一樣的授權方式分享給其他人。

CC SA 對相容性的擴張

1、向後相容：

CC BY-SA 2.5 → CC BY-SA 3.0 → CC BY-SA 4.0

CC BY-NC-SA 2.5 → CC BY-NC-SA 3.0 → CC BY-NC-SA 4.0

CC BY-SA 3.0 → X ← CC BY-NC-SA 3.0

2、跨域相容：

CC BY-SA 3.0 → CC BY-SA 3.0 TW → CC BY-SA 3.0 JP

CC BY-NC-SA 3.0 → CC BY-NC-SA 3.0 US → CC BY-NC-SA 3.0 TW

CC 4.0 : International

CC 授權建立信任

因為授權模式全球相通

樂高相容 - Google 搜尋

https://www.google.com/search?client=ubuntu&hs=UCy&channel=fs&tbn=isch&sxsr=ACYBGnRy4DW7n2b 190%

將本頁加入書籤 (Ctrl+D)

Google 樂高相容

全部 圖片 新聞 影片 地圖 更多 設定 工具

托架 露天拍賣 樂高積木 486pcs 樂積木 1000pcs 玩具 玩具公仔 playful bui

building blocks 1000片附拆齒... goods.ruten.com.tw

1000PCS豪華版積木組(黃色... 24h.pchome.com.tw

樂積木【當日出貨】第三方絕... goods.ruten.com.tw

萬格58231 積木桶(非樂高但... shopee.tw

與樂高相容 Toy Block

Searching 樂高相容 on Images on Google, FAIR USE.



2022 CC0 by Ramus Lin & Lucien Lin

Conformant Licenses - Op x +

opendefinition.org/licenses/

Open Definition

DEFINING OPEN IN OPEN DATA, OPEN CONTENT AND OPEN KNOWLEDGE

Conformant Licenses

If you would like to propose a license to add to this page please follow our [license approval process](#).

This section of the site lists licenses that are conformant with the principles laid out in the [Open Definition](#).

Conformant Licenses

The following licenses are conformant with the principles set forth in the Open Definition.

- Domain = Domain of application, i.e. what type of material this license should/can be applied to. Note if you are looking for an open license for software, please see [Open Source Definition conformant licenses](#).
- BY = requires attribution
- SA = require share-alike

RECOMMENDED CONFORMANT LICENSES

These licenses conform to the Open Definition and are:

- Reusable: Not specific to an organization or jurisdiction.
- Compatible: Must be compatible with at least one of [GPL-3.0+](#), [CC-BY-SA-4.0](#), and [ODbl-1.0](#). Permissive/attribution-

<https://opendefinition.org/licenses/>

Conformant Licenses - Op x +

opendefinition.org/licenses/

1.3 (LAL-{version})	Content	Y	Y	
GNU Free Documentation License 1.1, 1.2, and 1.3 (GFDL-{version})	Content	Y	Y	Incompatible with any other license. Only conformant if used with no cover texts and no invariant sections .
MirOS License (MirOS)	Code, Content	Y	N	Little used.
Open Government Licence Canada 2.0 (OGL-Canada-2.0)	Content, Data	Y	N	Non-reusable. For use by the Canadian Federal government. Note version 1.0 is not approved as conformant. Note several Canadian provinces and municipalities have developed non-reusable licenses, each with differences from the federal OGL Canada. Some of these are open, as noted on a dedicated page .
Open Government Data License Taiwan 1.0 (OGDL-Taiwan-1.0)	Data	Y	N	Non-reusable. For use by public sector licensors, governed by Taiwan law.
Open Government Licence United Kingdom 2.0 and 3.0 (OGL-UK-{version})	Content, Data	Y	N	Non-reusable. For use by UK government licensors; re-uses of OGL-UK-2.0 and OGL-UK-3.0 material may be released under CC-BY or ODC-BY. Note version 1.0 is not approved as conformant.
Open Use of Data Agreement 1.0 (O-UDA-1.0)	Data	Y	N	Little used.
Talis Community License (missing SPDX ID)	Data	Y	Y	Draft only, Deprecated in favour of ODC licenses.

<https://opendefinition.org/licenses/>



行政院及所屬各級機關政府資料開放作業原則 修正規定

一、為行政院及所屬各級機關（以下簡稱各機關）極大化開放政府資料，以政府資訊公開法為基礎，推動政府資料以開放格式、機器可讀且具一定品質方式提供外界使用，結合民間資源及創意，達成施政便民及公開透明之目的，特訂定本作業原則。

二、政府資料開放之範圍，指各機關於職權範圍內取得或作成，且依政府資訊公開法得公開之各類電子資料，包含文字、數據、圖片、影像、聲音、詮釋資料（metadata）等。

三、本作業原則用詞，定義如下：

（一）開放：指政府資料以開放格式於網路公開，提供個人、學校、團體、企業或政府機關等使用者，依其需求連結下載及利用。

（二）資料集：指一群相關電子資料之集合，為政府資料開放之基本單位。

（三）開放格式：指不需使用特定軟體或硬體即可取用資料集內容之檔案格式。

四、政府資料依其提供方式，區分如下：

（一）開放資料：以開放格式提供，採無償且不限使用目的、地區及期間，並不可撤回之方式授權利用。

（二）依申請提供資料：以開放格式提供，採有償、保留撤回權或其他限制條件之方式授權利用。

各機關依申請就職權範圍內作成或取得之已存在政府資料，並以開放格式提供時，除有正當理由外，應予以提供。

各機關發展創新應用服務時，宜優先以開放資料提供個人、學校、團體、企業發展創新服務及開發加值應用。

[回上方](#)

開放資料 - 舊稱甲類資料

- 無償、不撤回、不限制使用目的期間與範圍

依申請提供資料 - 舊稱乙類資料

- 無償或有償、保留撤回地位或特定使用限制

不提供之資料 - 舊稱丙類資料

- 依法令限制應保密或僅得職務上知悉

個人資料的蒐集、處理，對線上共工平台要注意的事項，以及衍生出來的個人資料收集與保護重點？

個人資料的相關原則

1、足以辨識個人

2、蒐集、處理，和利用：事前同意、事後追認，或是符合法律但書（公益、急難救助）

3、應當事人要求查察、更新、更正，或刪除

4、特種個資必須具法定理由方得蒐集處理利用

0、只拿最低限度需要的個資

1、合乎目的繼續使用

一定時間沒登入就刪帳號

2、28天到一個月應作處理

量化或去識別化

以歐盟 GDPR 為說明框架

1、損害賠償

當事人述明並證明其損失

2、行政罰款

故意或重大過失 -- 定額或營業額相當比例

平台服務中很容易因為位置與回報內容讓使用者個人隱私資料被揭露，這部分要怎麼排除？使用者服務條款就能解決這樣的疑惑嗎？或是，若使用者與平台服務業者之間，因這些揭露造成要對簿公堂時，誰應負責舉證？

1、自曝於公

已自行公開的個資其後被刪除或遺忘必須與整體公益權衡

2、舉證原則及其倒置

主張有利於己之事實負舉證責任、

但個案中可能經法律預設或司法審判流程，而被倒置

開放資料 - 舊稱甲類資料

- 不是說甲類資料裡必定不能包含個資
- 處理著作權、個資問題使用者應自負相關責任（英國、加拿大）
- 自曝於公是一個較建議的疏導模式

依申請提供資料 - 舊稱乙類資料

- 有權就有責、有帳號近用相關資料、就有承擔的責任
- 資料的**量化**及**去識別化**

資料的去識別化 (De-identification)

法務部-行政函釋	
發文單位：	法務部
發文字號：	法律字第 10603512680 號
發文日期：	民國 106 年 11 月 10 日
要 旨：	個人資料保護法第 2、11 條等規定參照，倘業者基於當事人同意合法蒐集、處理個人資料，當事人事後撤回同意，則自撤回時起，如蒐集特定目的或要件已不存在，除有該法第 11 條第 3 項但書規定情形外，業者應主動或依當事人請求，刪除、停止處理或利用該等個人資料；又非公務機關如將保有之個人資料，運用各種技術予以去識別化，而依其呈現方式已無從直接或間接識別該特定個人者，即非屬個人資料，自非該法適用範圍
主 旨：	有關車聯網裝置業者資料庫仍保留應用個人資料所彙整之大數據統計資料，是否有違反個人資料保護法第 3 條第 4、5 款之規定乙案，復如說明二、三，請查照參考。
說 明：	一、復貴部 106 年 10 月 6 日經授企字第 10620002730 號函。 二、按個人資料保護法（下稱個資法）第 11 條第 3 項規定：「個人資

行政院法務部 2007 年法律字第 10603512680 號函釋：

<https://mojlaw.moj.gov.tw/LawContentExShow.aspx?id=FE304775&type=E&kw=&etype=etype5>

0、只拿最低限度需要的個資

1、合乎目的繼續使用

一定時間沒登入就刪帳號

2、28天到一個月應作處理

量化或去識別化

以歐盟 GDPR 為說明框架

CC 授權跟政府開放資料授權條款的关系與異同？

-- 草根版 vs 欽定版

-- 兩者存在轉換空間

能否以 CC 授權發布給政府的開放資料？或政府能

否採 CC 授權發布給民眾的開放資料？

-- 可以的、有些國家直接採用 CC 來發布政府資料

-- 我國本來不行、但經過幾年的努力目前得採 CC-BY-4.0 、 CC-BY-SA-

4.0 、 CC0-1.0 來發布政府開放資料

政府資料開放授權條款 - 第1版

中文 English

政府資料開放授權條款 - 第1版

中華民國104年7月27日訂定

為便利民眾共享及應用政府資料、促進及活化政府資料應用、結合民間創意提升政府資料品質及價值、優化政府服務品質，訂定本條款。

一、定義

- (一)資料提供機關：指將職權範圍內取得或作成之各類電子資料，透過本條款釋出予公眾之政府機關（構）、公營事業機構、公立學校及行政法人。
- (二)使用者：指依本條款規定取得開放資料，並對其利用之自然人、法人或團體，包括依本條款授權使用者再轉授權利用之人或團體。
- (三)開放資料：指資料提供機關擁有完整著作財產權，或經授權得再轉授權第三人利用之資料，並以公開、可修改，且無不必要技術限制之格式提供者，包括但不限於下列著作：
 - 1. 編輯著作：選擇、編排具有創作性，而可受著作權法保護之資料庫或其他結構化資料組合。
 - 2. 素材：指開放資料集合物中，其他可受著作權法保護之獨立著作。
- (四)衍生物：指依本條款所提供之開放資料，進行後續重製、改作、編輯或為其他方式利用之修改物。
- (五)資訊：指不受著作權法保護之純粹紀錄，並隨同開放資料一併提供者。前揭資訊除本條款授與權利之規定外，比照有關開放資料之規定辦理。

二、授與權利

(一)各機關所提供之開放資料，授權使用者不限目的、時間及地域、非專屬、不可撤回、免授權金進行利用，利用之方式包括重製、散布、公開傳輸、公開播送、公開口述、公開上映、公開演出、編輯、改作，包括但不限於開發各種產品或服務型態之衍生物。

(二)使用者得再轉授權他人為前項之利用。

(三)使用者依本條款規定利用開放資料，無須另行取得各資料提供機關之書面或其他方式授權。

(四)本條款之授權範圍不包括專利權及商標權。

三、課予義務

(一)使用者利用依本條款提供之開放資料，視為同意遵守本條款之各項規定，並應以尊重第三人著作人格權之方式利用之。

(二)使用者利用依本條款提供之開放資料，及後續之衍生物，應以符合附件所示「顯名聲明」要求之方式，明確標示原資料提供機關之相關聲明；未盡顯名標示義務者，視為自始未取得開放資料之授權。

四、版本更新及授權轉換

(一)本條款如有修正，依舊條款提供之開放資料，於新條款公告時，使用者得選擇採用新條款利用。但原資料提供機關，於提供開放資料時，已訂明其使用之特定版本條款者，不在此限。

(二)本條款與「創用CC授權 姓名標示 4.0 國際版本」相容，使用者依本條款利用開放資料，如後續以「創用CC授權 姓名標示 4.0 國際版本」規定之方式利用，視為符合本條款之規定。

五、停止提供

五、停止提供

有下列情形之一者，各資料提供機關得停止全部或一部開放資料之提供，使用者不得向資料提供機關請求任何賠償或補償：

1. 因情事變更或其他正當事由，致各資料提供機關評估繼續提供該開放資料供公眾使用，已不符合公共利益之要求。
2. 所提供之開放資料，有侵害第三人智慧財產權、隱私權或其他法律上利益之虞。

六、免責聲明

(一)依本條款提供之開放資料，不構成任何資料提供機關申述、保證或暗示其推薦、同意、許可或核准之意思表示；各資料提供機關僅於知悉其所提供之開放資料有錯誤或遺漏時，負修正及補充之責。

(二)使用者利用依本條款提供之開放資料，受有損害或損失，或致第三人受有損害或損失，而遭求償者，除法令另有規定外，各資料提供機關不負任何賠償或補償之責。

(三)使用者利用依本條款提供之開放資料，因故意或過失，致資料提供機關遭受損害，或第三人因此向資料提供機關請求賠償損害，使用者應對各機關負賠償責任。

七、準據法

本條款之解釋、效力、履行及其他未盡事宜，以中華民國法律為準據法。

附件：顯名聲明

1. 提供機關／單位 [年份] [開放資料釋出名稱與版本號]
2. 此開放資料依政府資料開放授權條款 (Open Government Data License) 進行公眾釋出，使用者於遵守本條款各項規定之前提下，得利用之。
3. 政府資料開放授權條款：<https://data.gov.tw/license>

回頂端

<https://data.gov.tw/license>

政府資料開放授權條款－第1版

中文 [English](#)

Open Government Data License, version 1.0

The Open Government Data License (the License) is intended to facilitate government data sharing and application among the public in outreach and promotion method, and to advance government service efficacy and government data value and quality in collaboration with the creative private sector.

1. Definition

- 1.1. “Data Providing Organization” refers to government agency, government-owned business, public school and administrative legal entity that has various types of electronic data released to the public under the License when it is obtained or made in the scope of performance for public duties.
- 1.2. “User” refers to individual, legal entity or group that receives and uses Open Data under the License, including individual, legal entity or group who is receiving and using Open Data as the recipient of the former Users under the sublicensing scenario.
- 1.3. “Open Data” means data that the Data Providing Organization owns its copyright in whole or has full authority to provide it to third parties in sublicensing way, and provides it in an open and modifiable form such that there are no unnecessary technological obstacles to the performance of the licensed rights, including but not limited to the following creation protected by copyright:

a. “Compilation Work” means a work formed by the creative selection and arrangement of data, and can be protected by copyright law, such as database or

四、版本更新及授權轉換

(二) 本條款與「創用 CC 授權 姓名標示 4.0 國際版本」相容，使用者依本條款利用開放資料，如後續以「**創用 CC 授權 姓名標示 4.0 國際版本**」規定之方式利用，視為符合本條款之規定。

單行道的轉換關係

OGDL-Taiwan-1.0 → CC BY 4.0

授權條款 | 政府資料開放平台 × +

← → ↻ 🏠 <https://data.gov.tw/licenses> 120% ... 📄 🌐 🗂️ 📧 📞 📺 📺 📺

政府資料開放平臺 DATA.GOV.TW

網站導覽   EN [客服小幫手](#) [線上客服](#) [會員登入](#)

... 資料集 ▾ 資料故事館 ▾ 互動專區 ▾ 消息專區 ▾ 諮詢小組 授權條款 關於平臺 ▾

2. CC授權條款 4.0

2.1 CC BY 姓名標示

本授權條款允許使用者重製、散布、傳輸以及修改著作（包括商業性利用），惟使用時必須按照著作人或授權人所指定的方式，表彰其姓名。

參考原始連結: <https://creativecommons.org/licenses/by/4.0/legalcode.zh-Hant>

2.2 CC BY-SA 姓名標示—相同方式分享

本授權條款允許使用者重製、散布、傳輸以及修改著作（包括商業性利用）。若使用者修改該著作時，僅得依本授權條款或與本授權條款相容條款來散布該衍生作品。使用時必須按照著作人指定的方式表彰其姓名。

參考原始連結: <https://creativecommons.org/licenses/by-sa/4.0/legalcode.zh-Hant>

3. 公眾領域貢獻宣告(CC0)

「公眾領域貢獻宣告」（CC0）可讓著作權人，或內容受編輯性資料庫保護的權利人等拋棄他們對各自著作的利益，並盡可能將這些著作釋出到公眾領域，讓其他人可以任何目的自由地以該著作為基礎，從事創作、提升或再使用等行為，而不受著作權或著作權相關法律的限制。

參考原始連結: <https://creativecommons.org/publicdomain/zero/1.0/legalcode.zh-Hant>

<https://creativecommons.org/licenses/by/4.0/legalcode.zh-Hant>

[回頂端](#)

<https://data.gov.tw/licenses>

**博物館策展時使用照片向該照片的所有人詢問，然
所有人對研究資料共享之權利義務，並不是非常清
楚，是否有建議的溝通或處理模式？**

- 指定一款符合目的 CC 授權供其確認或揀選**
- 除了訴諸於文字契約、亦可口語助其理解 CC 授權的個別模式！**
- 授權契約並非要式須以文字記載、清楚被收錄的錄音或錄影，亦為有效！**

四個授權要素

創用CC授權條款包括「姓名標示」、「非商業性」、「禁止改作」以及「相同方式分享」四個授權要素，其意思分別為：



姓名標示表示：

您必須按照著作人或授權人所指定的方式，表彰其姓名



非商業性表示：

您不得因獲取商業利益或私人金錢報酬為主要目的來利用作品



禁止改作表示：

您僅可重製作品不得變更、變形或修改



相同方式分享表示：

若您變更、變形或修改本著作，則僅能依同樣的授權條款來散布該衍生作品

六種授權條款

四個授權要素，共組成六種授權條款，各條款之使用條件簡述為：



姓名標示

本授權條款允許使用者重製、散布、傳輸以及修改著作（包括商業性利用），惟使用時必須按照著作人或授權人所指定的方式，表彰其姓名。

- 下載圖示：[svg](#) [eps](#) [png](#)
- 閱讀 [授權標章](#) 或 [授權條款法律文字](#)
- 產生嵌入式程式碼



姓名標示—非商業性

本授權條款允許使用者重製、散布、傳輸以及修改著作，但不得為商業目的之使用。使用時必須按照著作人指定的方式表彰其姓名。

- 下載圖示：[svg](#) [eps](#) [png](#)
- 閱讀 [授權標章](#) 或 [授權條款法律文字](#)
- 產生嵌入式程式碼

- 下載圖示：[svg](#) [eps](#) [png](#)
- 閱讀 [授權標章](#) 或 [授權條款法律文字](#)
- 產生嵌入式程式碼



姓名標示—非商業性—相同方式分享

本授權條款允許使用者重製、散布、傳輸以及修改著作，但不得為商業目的之使用。若使用者修改該著作時，僅得依本授權條款或與本授權條款類似者來散布該衍生作品。使用時必須按照著作人指定的方式表彰其姓名。

- 下載圖示：[svg](#) [eps](#) [png](#)
- 閱讀 [授權標章](#) 或 [授權條款法律文字](#)
- 產生嵌入式程式碼



姓名標示—非商業性—禁止改作

本授權條款允許使用者重製、散布、傳輸著作，但不得為商業目的之使用，亦不得修改該著作。使用時必須按照著作人指定的方式表彰其姓名。

- 下載圖示：[svg](#) [eps](#) [png](#)
- 閱讀 [授權標章](#) 或 [授權條款法律文字](#)
- 產生嵌入式程式碼



姓名標示—禁止改作

本授權條款允許使用者重製、散布、傳輸著作（包括商業性利用），但不得修改該著作。使用時必須按照著作人指定的方式表彰其姓名。

- 下載圖示：[svg](#) [eps](#) [png](#)
- 閱讀 [授權標章](#) 或 [授權條款法律文字](#)
- 產生嵌入式程式碼



姓名標示—相同方式分享

本授權條款允許使用者重製、散布、傳輸以及修改著作（包括商業性利用）。若使用者修改該著作時，僅得依本授權條款或與本授權條款類似者來散布該衍生作品。使用時必須按照著作人指定的方式表彰其姓名。

- 下載圖示：[svg](#) [eps](#) [png](#)
- 閱讀 [授權標章](#) 或 [授權條款法律文字](#)
- 產生嵌入式程式碼



1



2

都是公眾領域



公眾領域貢獻宣告(CC0)

主動拋棄: CC0 提供授權人一種「不保留權利」之選擇。表示授權人在法律許可的範圍內,拋棄該著作依著作權法所享有之權利,將自己的作品使用權利完全開放,宣告將該著作權貢獻至公眾領域。

使用者可以複製、修改、發布或展示該作品,亦可不經許可進行商業利用。



公眾領域標章(PD Mark)

事實狀態: 作品無已知的著作權限制,已不受所有相關和鄰接的權利限制。例如博物館裡因為年代久遠而不受著作權保護之作品,可以採 PDM 標章將此傳達給大眾,提供大眾無償使用。

使用者可以複製、修改、發布或展示該作品,亦可不經許可進行商業利用。

四個授權要素



姓名標示 attribution (BY)

使用者必須按照著作人或授權人所指定的方式,表彰其姓名,若未指定,則就:「**著作人**」、「**作品名稱**」、「**CC授權**」指定條款的資訊來標示。



相同方式分享表示 ShareAlike (SA)

若使用者變更、轉化或修改本著作的內容,則僅能依同樣的授權條款來散布該衍生作品

若授權人選擇此要素,表示該作品之後若被修改使用,新的衍生作品也只能用同樣的授權再次釋出,保持原作樂於被使用分享的初衷。



非商業性表示 NonCommercial (NC)

使用者不得因獲取商業利益或私人金錢報酬為主要目的來利用作品

若授權人選擇此要素,那麼只能對該作品進行非商業性的使用。



禁止改作表示 No Derivative works (ND)

使用者僅可重製作品不得變更、轉化或修改原著作的內容

若授權人選擇此要素,表示使用者只能原封不動地利用該作品,不能修改該作品原始的創作內容。

六種授權條款

子題： PDM 及 CC0

公眾領域標章

PDM ， Public Domain Mark

將不受著作權限制之作品以簡單、標準化的形式標示，使其易於被他人發現並提供使用。

公眾領域

1、未為創作 (§3)

2、法律規定 (§9)

3、保護屆滿 (§30)



著作權法 §3 : <https://law.moj.gov.tw/LawClass/LawSingle.aspx?pcode=J0070017&flno=3>

著作權法 §9 : <https://law.moj.gov.tw/LawClass/LawSingle.aspx?pcode=J0070017&flno=9>

著作權法 §30 : <https://law.moj.gov.tw/LawClass/LawSingle.aspx?pcode=J0070017&flno=30>

The United States A x Creative Commons - x +

← → ↻ 🏠 <https://creativecommons.org/publicdomain/ma> 110% 🔍 搜尋

Global Affiliate Network | Search the Commons | Contact |   

 | [Share your work](#) | [Use & remix](#) | [What we do](#) | [Blog](#)

Help us build a vibrant, collaborative global commons [CC Donate Now](#)

This page is available in the following languages:  English

Public Domain Mark 1.0

No Copyright

 This work has been **identified** as being free of known restrictions under copyright law, including all related and neighboring rights.

<https://creativecommons.org/publicdomain/mark/1.0/>

17 U.S. Code § 105. Subject matter of copyright:

United States Government works

Copyright protection under this title is not available for any work of the United States Government, but the United States Government is not precluded from receiving and holding copyrights transferred to it by assignment, bequest, or otherwise.

美國（聯邦）政府著作不受著作權利保護，然並不妨礙美國（聯邦）政府從著作權利人處透過轉讓、贈與，或透過他法取得並持有著作權。

The United States A x +

https://www.flickr.com/photos/whitehouse/479690 110% 搜尋

flickr 發掘 建立 購買 Pro 相片、人物或群組 登入 註冊



☆ ↗ ↓

 **The White House** + 追蹤

The United States Air Force Academy Graduation Ceremony

President Donald J. Trump poses for a photo with some graduates

5,669 次檢視 16 人加入最愛 0 則留言 拍攝於 2019年5月30日 公共網域

<https://www.flickr.com/photos/whitehouse/47969062548/>

本來就不受著作權保護的客體

(1) 公眾領域 (**Public Domain**)

(2) 著作權法第 9 條。

(3) 著作權法第 3 條。

著作權法第 9 條：<https://law.moj.gov.tw/LawClass/LawSingle.aspx?Pcode=J0070017&FLNO=9>

著作權法第 3 條：<https://law.moj.gov.tw/LawClass/LawSingle.aspx?Pcode=J0070017&FLNO=3>

已逾著作權保護期限的客體

- (1) 公眾領域 (**Public Domain**)
- (2) 著作權法第 42 條：著作財產權因存續期間屆滿而消滅。
- (3) 著作權法第 43 條：著作財產權消滅之著作，除本法另有規定外，**任何人均得自由利用**。

著作權法第 42 條：<http://law.moj.gov.tw/LawClass/LawSingle.aspx?Pcode=J0070017&FLNO=42>

著作權法第 43 條：<http://law.moj.gov.tw/LawClass/LawSingle.aspx?Pcode=J0070017&FLNO=43>

子題：權利盤點的原則與大要

著作權利的盤點及授權要項 (1)

首先決定「著作人」！

自然人著作：生存期間 + 死後 50 年

法人著作：公開發表起算 50 年

短期著作：公開發表起算 50 年

(攝影、視聽、錄音、表演)

公開發表起算的如果創作完成後 50 年都不發表、

著作權不再受到保護

著作權法第 30 條：<https://law.moj.gov.tw/LawClass/LawSingle.aspx?pcode=J0070017&flno=30>

著作權法第 33 條：<https://law.moj.gov.tw/LawClass/LawSingle.aspx?pcode=J0070017&flno=33>

著作權法第 34 條：<https://law.moj.gov.tw/LawClass/LawSingle.aspx?pcode=J0070017&flno=34>

著作權利的盤點及授權要項（2）

- 1、著作的「人、事、時、地、物」
- 2、依現行法是否已經不受保護？（推定）
- 3、回歸「創作完成時的法律」做確認判斷
- 4、智慧局著作權組電子郵件 951020a 解釋令函

智慧財產權 - 著作權組 - 電子郵件 951020a- 解釋令函

發布日期：民國 95 年 10 月 20 日

令函案號：電子郵件 951020a

令函要旨：

一、我國著作權法（以下稱本法）歷經多次修正，74 年 7 月 10 日修正施行前本法採註冊主義（須經著作權註冊始享有著作著作權），之後改採創作主義（著作完成時即享有著作權），並規定 74 年 7 月 11 日（含本日）前完成而未註冊之著作，如發行滿 20 年，不受 74 年本法保護，惟對於我國加入世界貿易組織（WTO）之前所有 WTO 會員國及本國之著作，且未受歷次本法保護而依現行法計算其保護期間仍在存續中者，則依現行法規定有回溯保護之適用，又依現行本法規定，攝影著作著作權之存續至著作公開發表後 50 年。但創作完成時起算 50 年內未公開發表者，其著作財產權存續至創作完成時起 50 年，因此：

（一）於民國 54 年 7 月 11 日（含本日）前完成並未發行或至 54 年 7 月 11 日後發行之攝影著作，在當時未辦理著作權註冊者，適用 74 年 7 月 10 日本法規定，攝影著作之著作權保護期間自著作完成時起算 30 年，該等攝影著作保護期限如於 81 年 6 月 11 日前已屆滿，則已逾著作財產權保護期間而成為公共所有，依本法第 43 條規定，任何人得自由利用。

智慧局著作權組 電子郵件 951020a 解釋令函：<https://www.tipo.gov.tw/ct.asp?xItem=217431&ctNode=7448&mp=1>

(二) 於民國 54 年 7 月 11 日 (含本日) 前完成並發行之攝影著作，在當時未辦理著作權註冊者，不受著作權法保護，惟自 91 年 1 月 1 日我國加入世界貿易組織，該等攝影著作如公開發表至今未滿 50 年，則仍受現行法保護；如公開發表至今已逾 50 年，則不受現行法保護，依本法第 43 條規定，任何人得自由利用；如創作完成時起算 50 年內未公開發表者，其著作財產權存續至創作完成時起 50 年。

二、所詢民國 7 年至民國 46 年間拍攝之 9 張照片是否已超過著作權之保護年限乙節，由於均屬民國 46 年以前完成之著作，其是否保護，與其是否註冊、是否公開發表、是否發行及何時發行等事實有關。即上述 9 張照片如均未辦理著作權註冊，依其情形分述如下：

(一) 如於 81 年 6 月 11 日前未發行，或於 54 年 7 月 11 日以後至 81 年 6 月 11 日間發行，依 74 年本法之規定，其保護期間為著作完成時起 30 年，故於 81 年 6 月 11 日前均已因著作權保護期間屆滿而成為公共財產。

(二) 如於 54 年 7 月 11 日前 (含本日) 已發行，致未依歷次著作權法規定取得著作權而於 91 年 1 月 1 日以後適用 87 年著作權法第 106 條之 1 規定回溯保護者，依各該相片公開發表日期 (含首次發行日期) 計算至 94 年 12 月 31 日 (含本日) 止，若已超過 50 年者，其著作權保護期間已屆滿而成為公共財產。若未逾 50 年者，則其著作權保護期間尚未屆滿，而仍享有著作權，貴節目如欲使用，須徵得著作權人之授權。

三、以上說明，請參考本法第 30 條、第 34 條、第 43 條、第 106 條、第 106 條之 1 及 87 年及 81 年著作權法第 106 條、79 年著作權法第 50 條之 1 之規定

著作權利的盤點及授權要項（3）

是否已經依舊法被保護期滿而不再保護？→一著作權不再保

- 1、舊法時期已登記生效並到期（74年7月10日前採註冊主義）
- 2、舊法時期未登記本不受保護、但74年7月11日後改創作保護而受保護，也已到期；然74年7月11日創作保護但書（74年7月11日向前已發行滿20年者不受創作保護回溯），不在此限。
- 3、91年1月1日加入WTO回溯未曾受保護者→依現行法標準衡量，若仍在保護期間就給它保護→依國際協議翻生

著作權利的盤點及授權要項 (3)

二次回溯、一次延長

1、已登記已生效已到期、不再保護；

-74年7月10日

2、未登記回溯生效已到期、不再保護（需注意是否被延長）；

-81年6月11日

3、未登記未生效，WTO 大翻生回溯（依現行法標準判斷）。

-91年1月1日

74 年 7 月 10 日
創作保護之回溯

91 年 1 月 1 日
加入 WTO 互惠回溯

公眾領域

未確定

著作權保護

54 年 7 月 10 日
創作保護回溯但書
發行已滿 20 年

81 年 6 月 10 日
著作權保護期間延長
(之前原則上 30 年)

善用以下三項客體

- (1) 老照片（拍攝完成 50 年未發表、或發表已達 50 年）
- (2) 舊新聞裡純粹述事的部份（不涉及評論）
- (3) 洽政府單位取得公文（非政府出版本、僅公文）

影像與資料的授權差異？

- 如果兩者都是事實性紀錄、皆不受著作權保護；
- 然若為創意的表達、圖，分攝影著作、圖形著作、美術著作，其中攝影著作為短期著作，後兩者為長期著作；
- 資料若是一筆一筆純粹事實性記載、不受著作權保護；
- 資料若具創意編輯，則編輯成的資料集、電子資料庫，為編輯著作；
- 資料若經演繹編寫為專文、專論、或技術文件，為語文著作。



Fair Use at: <https://twitter.com/1999n12y27/status/805035991597596672>

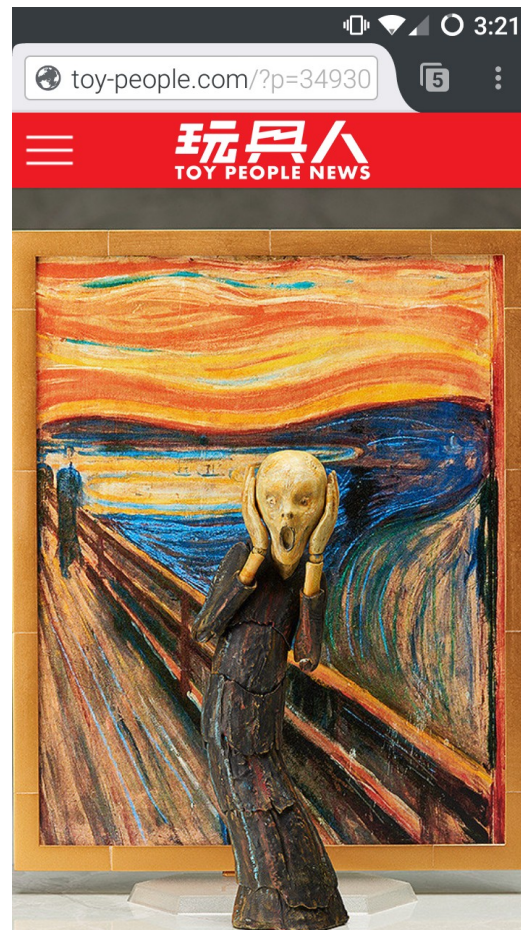
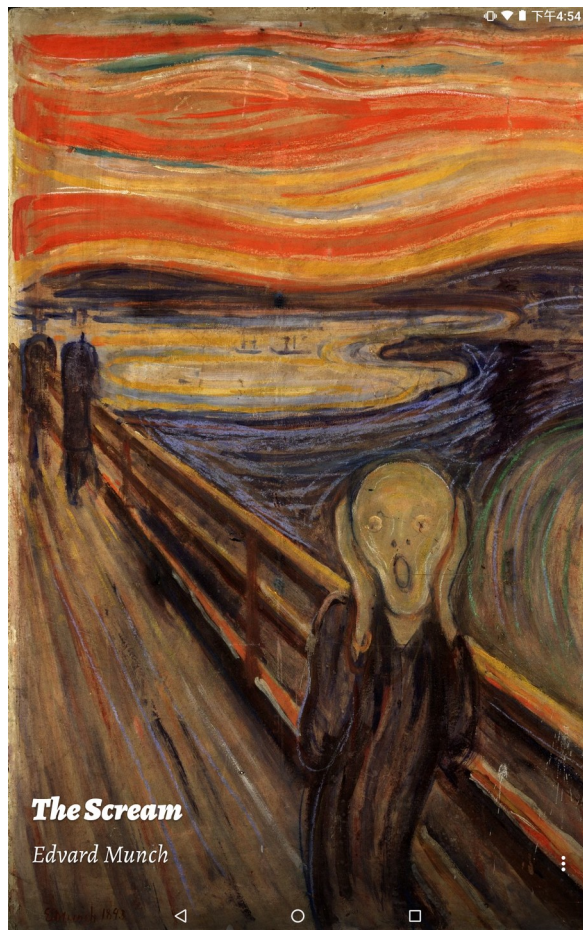

Left one: Public Domain, right one: Fair Use at toy-people.com



Left one: Public Domain, right one: Fair Use at toy-people.com

公眾領域貢獻宣告

CC0 / CC Zero / CC 零

權利人拋棄對著作的利益，以釋出到公眾領域，讓其他人可以不限任何目的地自由使用著作，從事創作、提升或再使用等行為，而不受著作權或是資料庫相關法律的限制。



Logo owned by The Coca-Cola Company for coke zero

Fair use at: http://en.wikipedia.org/wiki/File:Coke_Zero_cans.png

Creative Commons - x +

← → ↻ 🏠 <https://creativecommons.org/publicdomain/zero/1.0/deed.en> 110% 🔍 搜尋

Global Affiliate Network | Search the Commons | Contact | [f](#) [t](#) [e](#)

creativecommons | [Share your work](#) | [Use & remix](#) | [What we do](#) | [Blog](#)

Help us build a vibrant, collaborative global commons [Donate Now](#)

This page is available in the following languages: [English](#)

 **CC0 1.0 Universal (CC0 1.0)
Public Domain Dedication**

This is a human-readable summary of the [Legal Code \(read the full text\)](#). [Disclaimer](#)

<https://creativecommons.org/publicdomain/zero/1.0/deed.en>



1



2

都是公眾領域



公眾領域貢獻宣告(CC0)

主動拋棄: CC0 提供授權人一種「不保留權利」之選擇。表示授權人在法律許可的範圍內,拋棄該著作依著作權法所享有之權利,將自己的作品使用權利完全開放,宣告將該著作權貢獻至公眾領域。

使用者可以複製、修改、發布或展示該作品,亦可不經許可進行商業利用。



公眾領域標章(PD Mark)

事實狀態: 作品無已知的著作權限制,已不受所有相關和鄰接的權利限制。例如博物館裡因為年代久遠而不受著作權保護之作品,可以採 PDM 標章將此傳達給大眾,提供大眾無償使用。

使用者可以複製、修改、發布或展示該作品,亦可不經許可進行商業利用。

四個授權要素



姓名標示 attribution (BY)

使用者必須按照著作人或授權人所指定的方式,表彰其姓名,若未指定,則就:「**著作人**」、「**作品名稱**」、「**CC授權**」指定條款的資訊來標示。



相同方式分享表示 ShareAlike (SA)

若使用者變更、轉化或修改本著作的內容,則僅能依同樣的授權條款來散布該衍生作品

若授權人選擇此要素,表示該作品之後若被修改使用,新的衍生作品也只能用同樣的授權再次釋出,保持原作樂於被使用分享的初衷。



非商業性表示 NonCommercial (NC)

使用者不得因獲取商業利益或私人金錢報酬為主要目的來利用作品

若授權人選擇此要素,那麼只能對該作品進行非商業性的使用。



禁止改作表示 No Derivative works (ND)

使用者僅可重製作品不得變更、轉化或修改原著作的內容

若授權人選擇此要素,表示使用者只能原封不動地利用該作品,不能修改該作品原始的創作內容。

六種授權條款

3、開放科學、開放近用、跨域協作

什麼是「開放教育資源 (OER)」？

開放教育資源的英文全稱為 Open Educational Resources，一般常採 OER 三字作為簡稱。OER 的概念和實作，來自於聯合國教科文組織 (UNESCO) 的構思和推動，顧名思義，便是將教育的相關資源，採用符合開放精神的方式，向公眾來提供。

<https://tw.creativecommons.net/tcmb/#faq-what-is-oer-and-how-to-get-the-materials-to-do-that-from-tcmb>

Open Educational Resources | en.unesco.org/themes/building-knowledge-societies/oer

UNESCO
United Nations Educational, Scientific and Cultural Organization

"Building peace in the minds of men and women"

IN BRIEF | WHAT WE DO | WHERE WE WORK | PARTNERS | JOIN US | RESOURCES

Home > Building knowledge societies > Open Educational Resources (OER)

Open Educational Resources (OER)



Open Educational Resources (OER) are teaching, learning and research materials in any medium – digital or otherwise – that reside in the public domain or have been released under an open license

[Home](#)

<https://en.unesco.org/themes/building-knowledge-societies/oer>

OpenGLAM

Open **G**alleries, **L**ibraries, **A**rchives and
Museum

開放美術館、圖書館、檔案館與博物館

Rijksmuseum - The Mu x +

Stichting het Rijksmuseum (NL) | <https://www.rijksmuseum.nl/en> 搜尋

Plan your visit

Rijksstudio: dive into the collection

About the museum

Language Log In

RIJKSMUSEUM

Matthijs Maris

Now on view >

Ministry of Education, Culture and Science of the Netherlands

Founder PHILIPS

Main Sponsors ING BankGiroLoterij kpn

<https://www.rijksmuseum.nl/en>

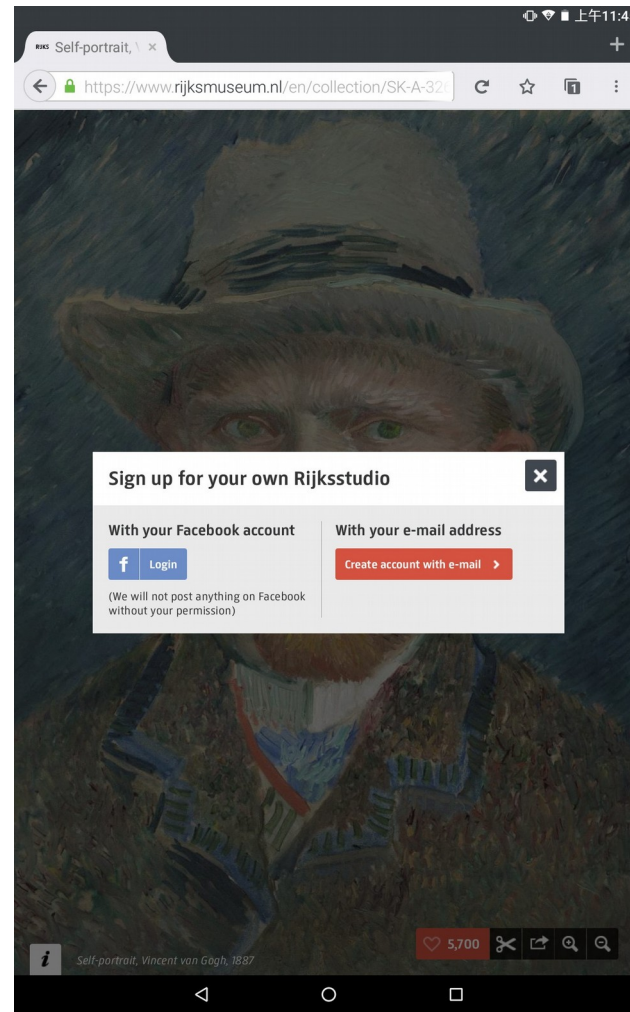
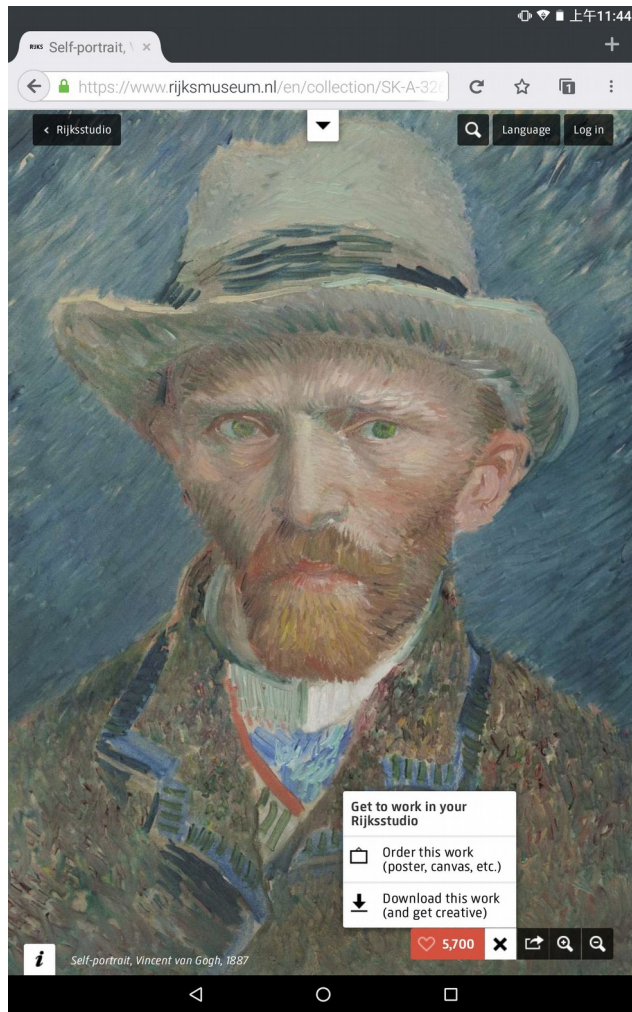

<https://www.rijksmuseum.nl/en>



Log in

Subscribe

FEATURES

Open access image libraries – a handy list

Apollo

18 FEBRUARY 2020

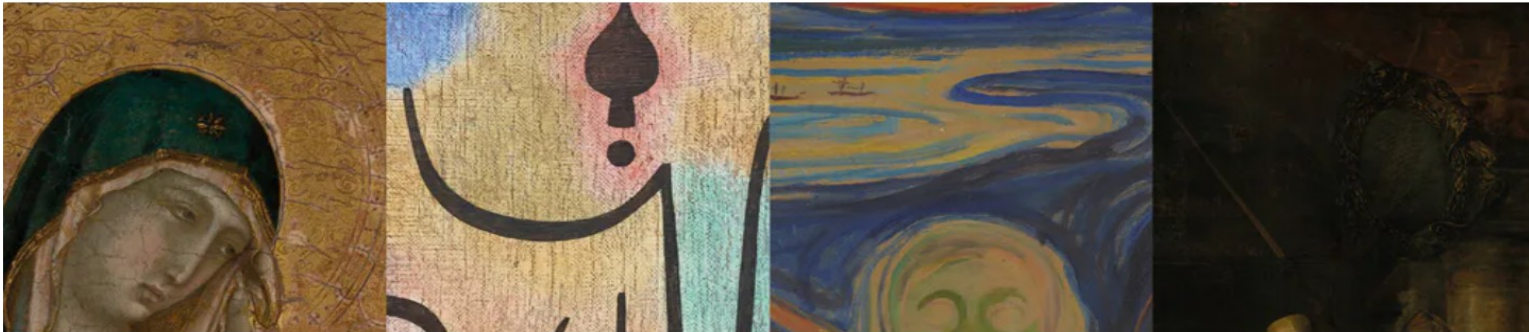

故宮OPEN DATA專區

網站導覽

相關連結

常見問答

意見反映

EN

下載專區

關於本專區

使用說明

教學資源

影音及新媒體藝術

文創資源網

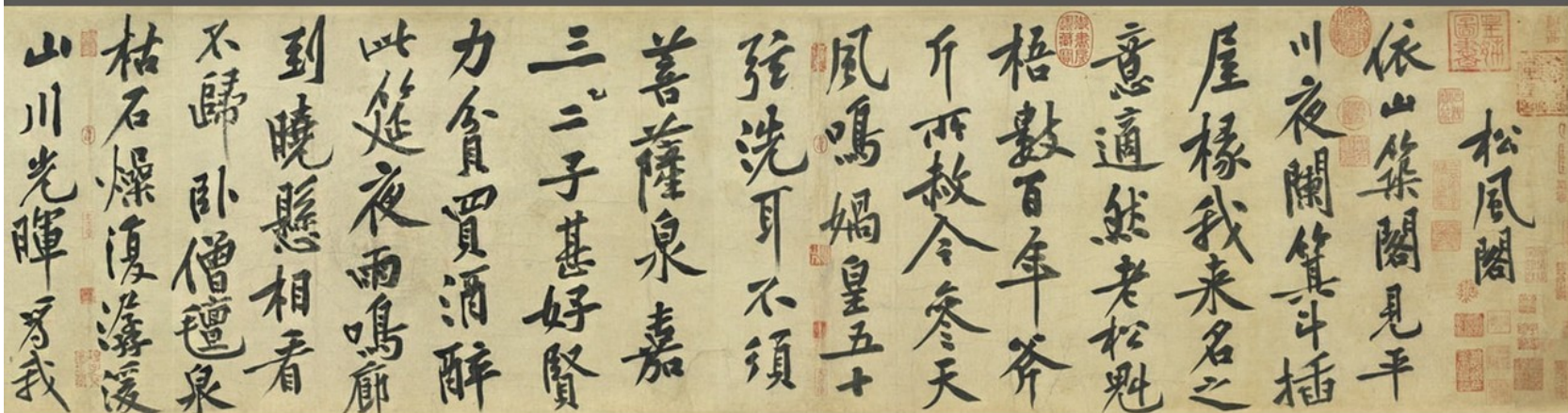

三

精選圖像下載

依朝代:

全部

依類別:

全部

請輸入關鍵字

Q

三

回首頁

精選圖像下載



文化部推動「國家文化記憶庫」入口網站
將逐步累積並開放彰顯台灣特色的文化內容
邀請全民共同參與新的社會文化運動

資料開放運用 在地知識建構 全民共同創造

本站提供 **2,866,581** 筆素材
供您自由瀏覽及探索

大同水上樂園



眷村 | 龍山寺 | 阿里山 | 大同水上樂園 | 石門 進階+

Open Science

Open Access

開放科學、開放近用

W Open access journal - v x +

← | | https://en.wikipedia.org/wiki/Open_access_journal | 133% | | 搜尋

☆

Not logged in | [Talk](#) | [Contributions](#) | [Create account](#) | [Log in](#)

Article | [Talk](#) | Read | [Edit](#) | [View history](#) |

Open access journal

From Wikipedia, the free encyclopedia

Open access (OA) journals are [scholarly journals](#) that are available online to the reader "without financial, legal, or technical barriers other than those inseparable from gaining access to the internet itself."^[1] They remove price barriers (e.g. subscription, licensing fees, pay-per-view fees) and most permission barriers (e.g. copyright and licensing restrictions).^[1] While [open access](#) journals are freely available to the reader, there are still costs associated with the publication and production of such journals. Some are subsidized, and some require payment on behalf of the author.^[1]

Some open access journals are subsidized and are financed by an [academic institution](#), [learned society](#) or a government information center. Others are financed by payment of [article processing charges](#) by submitting authors, money typically made available to researchers by their institution or funding agency.^[2] Sometimes these two are referred to respectively as "gold" and "platinum" models to emphasize their distinction,^{[3][4]} although other times "gold" OA is used to refer to both paid and unpaid OA.^[5]

In 2009, there were approximately 4,800 active open access journals, publishing around 190,000 articles.^[6] As of October 2015, this had increased to over 10,000 open access journals listed in the [Directory of Open Access Journals](#),^[7] though this number has fallen to 9,500 in January 2017. A study of random journals from the [citations indexes](#) AHSCI, SCI and SSCI in 2013 came to the result that 88% of the journals were closed access and 12% were open access.^[8]

[Main page](#)
[Contents](#)
[Featured content](#)
[Current events](#)
[Random article](#)
[Donate to Wikipedia](#)
[Wikipedia store](#)

Interaction

[Help](#)
[About Wikipedia](#)
[Community portal](#)
[Recent changes](#)
[Contact page](#)

Tools

https://en.wikipedia.org/wiki/Open_access_journal



WIKIPEDIA
The Free Encyclopedia

- Main page
- Contents
- Current events
- Random article
- About Wikipedia
- Contact us
- Donate
- Contribute
- Help
- Learn to edit
- Community portal
- Recent changes

Article **Talk**

Read **Edit** View history

Search Wikipedia

PLOS

From Wikipedia, the free encyclopedia

PLOS (for **Public Library of Science**) is a nonprofit [open-access](#) science, technology, and medicine publisher with a library of [open-access journals](#) and other [scientific literature](#) under an [open-content](#) license. It launched its first journal, *PLOS Biology*, in October 2003 and (as of October 2015) publishes seven journals.^{[1][2]} The organization is based in [San Francisco, California](#), and has a European editorial office in [Cambridge, Great Britain](#). The publications are primarily funded by payments from the authors.

Contents [\[hide\]](#)

Public Library of Science



PLOS logo since March 2020

Founded	2000 2003 (public operations)
Founder	Patrick O. Brown and

<https://en.wikipedia.org/wiki/PLOS>

PSI Directive / Open Data Directive

公部門資訊再利用指令

directive on the re-use of **P**ublic
Sector **I**nformation

Open Data Directive 2019:

<https://eur-lex.europa.eu/legal-content/EN/TXT/?qid=1561563110433&uri=CELEX:32019L1024>

Union institutions, in formats that are accessible, readily available and re-usable by electronic means.

Article 10

Research data

1. Member States shall support the availability of research data by adopting national policies and relevant actions aiming at **making publicly funded research data openly available ('open access policies')**, following the principle of 'open by default' and compatible with the FAIR principles. In that context, concerns relating to intellectual property rights, personal data protection and confidentiality, security and legitimate commercial interests, shall be taken into account in accordance with the principle of 'as open as possible, as closed as necessary'. Those open access policies shall be addressed to research performing organisations and research funding organisations.
2. Without prejudice to point (c) of Article 1(2), research data shall be re-usable for commercial or non-commercial purposes in accordance with Chapters III and IV, insofar as they are publicly funded and researchers, research performing organisations or research funding organisations have already made them publicly available through an institutional or subject-based repository. In that context, legitimate commercial interests, knowledge transfer activities and pre-existing intellectual property rights shall be taken into account.

CHAPTER IV

NON-DISCRIMINATION AND FAIR TRADING

[☰ Table of contents](#)

[↑](#)

科技部主管法規共用系統 x 行政院公報電子檔.pdf x +

檔案 | /home/lucien/下載/行政院公報電子檔.pdf

行政院公報電子檔.pdf 1 / 1 | - 150% + | 1 2 3 4 5 6 7 8 9 10 11 12 13 14 15 16 17 18 19 20 21 22 23 24 25 26 27 28 29 30 31 32 33 34 35 36 37 38 39 40 41 42 43 44 45 46 47 48 49 50 51 52 53 54 55 56 57 58 59 60 61 62 63 64 65 66 67 68 69 70 71 72 73 74 75 76 77 78 79 80 81 82 83 84 85 86 87 88 89 90 91 92 93 94 95 96 97 98 99 100 101 102 103 104 105 106 107 108 109 110 111 112 113 114 115 116 117 118 119 120 121 122 123 124 125 126 127 128 129 130 131 132 133 134 135 136 137 138 139 140 141 142 143 144 145 146 147 148 149 150 151 152 153 154 155 156 157 158 159 160 161 162 163 164 165 166 167 168 169 170 171 172 173 174 175 176 177 178 179 180 181 182 183 184 185 186 187 188 189 190 191 192 193 194 195 196 197 198 199 200 201 202 203 204 205 206 207 208 209 210 211 212 213 214 215 216 217 218 219 220 221 222 223 224 225 226 227 228 229 230 231 232 233 234 235 236 237 238 239 240 241 242 243 244 245 246 247 248 249 250 251 252 253 254 255 256 257 258 259 260 261 262 263 264 265 266 267 268 269 270 271 272 273 274 275 276 277 278 279 280 281 282 283 284 285 286 287 288 289 290 291 292 293 294 295 296 297 298 299 300 301 302 303 304 305 306 307 308 309 310 311 312 313 314 315 316 317 318 319 320 321 322 323 324 325 326 327 328 329 330 331 332 333 334 335 336 337 338 339 340 341 342 343 344 345 346 347 348 349 350 351 352 353 354 355 356 357 358 359 360 361 362 363 364 365 366 367 368 369 370 371 372 373 374 375 376 377 378 379 380 381 382 383 384 385 386 387 388 389 390 391 392 393 394 395 396 397 398 399 400 401 402 403 404 405 406 407 408 409 410 411 412 413 414 415 416 417 418 419 420 421 422 423 424 425 426 427 428 429 430 431 432 433 434 435 436 437 438 439 440 441 442 443 444 445 446 447 448 449 450 451 452 453 454 455 456 457 458 459 460 461 462 463 464 465 466 467 468 469 470 471 472 473 474 475 476 477 478 479 480 481 482 483 484 485 486 487 488 489 490 491 492 493 494 495 496 497 498 499 500 501 502 503 504 505 506 507 508 509 510 511 512 513 514 515 516 517 518 519 520 521 522 523 524 525 526 527 528 529 530 531 532 533 534 535 536 537 538 539 540 541 542 543 544 545 546 547 548 549 550 551 552 553 554 555 556 557 558 559 560 561 562 563 564 565 566 567 568 569 570 571 572 573 574 575 576 577 578 579 580 581 582 583 584 585 586 587 588 589 590 591 592 593 594 595 596 597 598 599 600 601 602 603 604 605 606 607 608 609 610 611 612 613 614 615 616 617 618 619 620 621 622 623 624 625 626 627 628 629 630 631 632 633 634 635 636 637 638 639 640 641 642 643 644 645 646 647 648 649 650 651 652 653 654 655 656 657 658 659 660 661 662 663 664 665 666 667 668 669 670 671 672 673 674 675 676 677 678 679 680 681 682 683 684 685 686 687 688 689 690 691 692 693 694 695 696 697 698 699 700 701 702 703 704 705 706 707 708 709 710 711 712 713 714 715 716 717 718 719 720 721 722 723 724 725 726 727 728 729 730 731 732 733 734 735 736 737 738 739 740 741 742 743 744 745 746 747 748 749 750 751 752 753 754 755 756 757 758 759 760 761 762 763 764 765 766 767 768 769 770 771 772 773 774 775 776 777 778 779 780 781 782 783 784 785 786 787 788 789 790 791 792 793 794 795 796 797 798 799 800 801 802 803 804 805 806 807 808 809 810 811 812 813 814 815 816 817 818 819 820 821 822 823 824 825 826 827 828 829 830 831 832 833 834 835 836 837 838 839 840 841 842 843 844 845 846 847 848 849 850 851 852 853 854 855 856 857 858 859 860 861 862 863 864 865 866 867 868 869 870 871 872 873 874 875 876 877 878 879 880 881 882 883 884 885 886 887 888 889 890 891 892 893 894 895 896 897 898 899 900 901 902 903 904 905 906 907 908 909 910 911 912 913 914 915 916 917 918 919 920 921 922 923 924 925 926 927 928 929 930 931 932 933 934 935 936 937 938 939 940 941 942 943 944 945 946 947 948 949 950 951 952 953 954 955 956 957 958 959 960 961 962 963 964 965 966 967 968 969 970 971 972 973 974 975 976 977 978 979 980 981 982 983 984 985 986 987 988 989 990 991 992 993 994 995 996 997 998 999 1000

行政院公報 第 026 卷 第 249 期 20201229 教育科技文化篇

中華民國 109 年 12 月 29 日

科技部令 科部產字第 1090076196A 號

核釋政府資料開放，若以開放資料提供，符合「科技部科學技術研究發展成果歸屬及運用辦法」（下稱本辦法）第 12 條第 1 款得無償使用情形，說明如下：

- 一、依本辦法第 12 條第 1 款之規定，執行研究發展之單位辦理研發成果授權，於學術研究、教育或公益用途要件下，得無償使用。
- 二、政府資料開放，旨在於促進資料高度流通及廣泛利用之公益用途。爰公立學校、公立研究機關（構）、公營事業、法人或團體，於執行科技部補助、委託、出資科學技術研究發展計畫研發產出之資料，若以開放資料提供，亦即以開放格式提供，採無償且不限使用目的、地區及期間，並不可撤回之方式授權利用，即符合本辦法之公益用途，得逕依本辦法第 12 條第 1 款之規定，無償授權他人使用。
- 三、本解釋令自即日生效。

部 長 吳政忠

1

投影片 48

<https://law.most.gov.tw/LawContentSource.aspx?id=GL000446>

開放到底好不好？

重點是：您站在哪一個立場？

或者說，您站在哪一個角色？

if you think that the employer or school might have a claim, you can resolve the problem clearly by getting a copyright disclaimer signed by a suitably authorized officer of the company or school. (Your immediate boss or a professor is usually NOT authorized to sign such a disclaimer.)

What if my school might want to make my program into its own proprietary software product? (#WhatIfSchool)

Many universities nowadays try to raise funds by restricting the use of the knowledge and information they develop, in effect behaving little different from commercial businesses. (See “The Kept University”, Atlantic Monthly, March 2000, for a general discussion of this problem and its effects.)

If you see any chance that your school might refuse to allow your program to be released as free software, it is best to raise the issue at the earliest possible stage. The closer the program is to working usefully, the more temptation the administration might feel to take it from you and finish it without you. At an earlier stage, you have more leverage.

So we recommend that you approach them when the program is only half-done, saying, “If you will agree to releasing this as free software, I will finish it.” Don't think of this as a bluff. To prevail, you must have the courage to say, “My program will have liberty, or never be born.”

Could you give me step by step instructions on how to apply the GPL to my program? (#CouldYouHelpApplyGPL)

See the page of [GPL instructions](#).

<https://www.gnu.org/licenses/gpl-faq.en.html#WhatIfSchool>



Encyclopedia of Life

Global access to knowledge about life on Earth



Convergent Lady Beetle



Cliff Chipmunk



Ostrich fern



Greater Blue-ringed Octopus



Nostoc linckia



Eucyclops speratus
(Lilljeborg 1901)



Christmas tree



Join the discussion!
feedback and
bio-chatter



Biodiversity
Cards
View, print or
make cards



Try a Data
Search
nocturnal fruit-
feeders



Trait based
models
in the VERA
modeling tool

Using Content from the EOL.ORG Website

Content available on this site has been provided by EOL's content providers, who may have placed restrictions on how you can re-use that content.

Please note that a single page may be made up of many different data elements, each covered by a different license. You are required to check to see which license applies to any portion(s) of the page you wish to re-use and to abide by any restrictions on that content.

The Creative Commons has set up a robust, free, easy-to-use set of protocols by which content owners can easily mark their creative work with the freedoms or restrictions that they want the information to carry. Click here for detailed instructions for marking CC licensed content.

In most cases, EOL content providers have made content available for re-use under one of the following Creative Commons licenses:

- [CC-BY \(Attribution\)](#), which allows users to copy, transmit and reuse the information, and to remix or adapt the information, as long as attribution regarding the source of the information is maintained.
- [CC-BY-SA \(Attribution-ShareAlike\)](#), which has the additional constraint on top of CC-BY that if you alter, transform, or build upon this work, you may distribute the resulting work only under the same, similar or a compatible license.
- [CC-BY-NC \(Attribution-NonCommercial\)](#), which has the additional constraint on top of CC-BY that you may not use this work for commercial purposes.
- [CC-BY-NC-SA \(Attribution-NonCommercial-ShareAlike\)](#) which has the additional constraint on top of CC-BY that if you alter, transform, or build upon this work, you may not use this work for commercial purposes and that you may not use this work for commercial purposes.

License information is associated with data and media objects in EOL. To obtain this information for images and other media objects, the license data can be found alongside the media object or by clicking on the media object to view the object page associated with it.

For non-media objects, this information can be found alongside the object or by clicking on the provider link associated with the objects. It may be necessary to click on a media "thumbnail" images to the underlying media object, and from there to the dedicated object page, in order to view the license information in its entirety. Certain objects, including maps, contain links to terms of use associated with those objects. Please refer to them for additional licensing details.

除了 ND 以外、其他 CC 元素都允許！

台灣生物多樣性網絡

Taiwan Biodiversity Network

- 物種 Species
- 資料 Data
- 視覺化 Visualization
- 參與 Participation
- 關於 About



occurrence

dataset

species

download

<https://www.tbn.org.tw/>

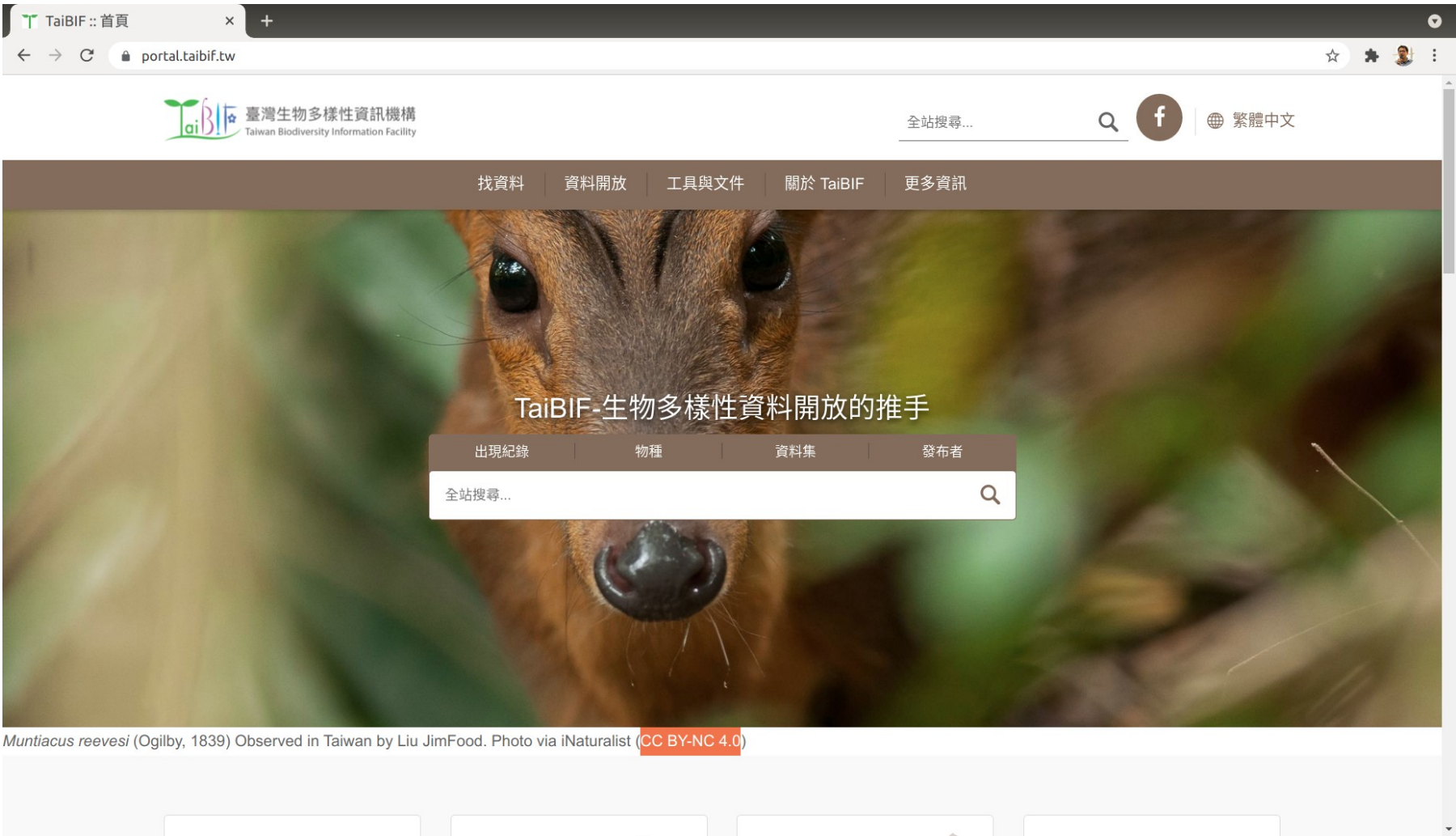

<https://portal.taibif.tw/>

什麼是開放資料？

開放是在說什麼？

Open data is data that can be freely used, reused and redistributed by anyone - subject only, at most, to the requirement to attribute and sharealike. (開放資料指的是資料能被任何人自由地使用，重新使用與散佈 – 我們至多只能要求來源標示，與以相同方式分享)

關於「開放資料」的定義在 Open Definition ([full Open Definition](#)) 內有更詳細的說明。在這我們列出其中最重要的幾點：

- **Availability and Access / 可得性與可讀性**：資料必須完整釋出，同時只能依照再製的成本徵收適當的費用。最好能提供網路下載。同時提供的資料格式必須是適用和可被修改的。
- **Re-use and Redistribution / 重新使用與散播**：資料釋出時必須採用允許資料的重新使用和散播的授權聲明。並允許與其他資料混合使用。
- **Universal Participation / 分享的普遍性**：任何人都可使用，重新使用和散佈這些資料 - 不能限制資料使用的範圍，或是使用者的資格。例如，「非商業使用」將禁止資料在所有「商業性質」的使用，或是限制資料只能使用在某個範圍內 (例如，只能作為教育上使用)。這些限制都是不被允許的。

如果你對於為什麼我們如此執著在「開放」的定義和為什麼會如此定義感到疑惑，最簡單的答案就是：**interoperability – 可互通(用)性**。

可互通性指的是不同的系統與組織可以共同運作 (inter-operate) 的能力。在這裡，可互通性意味著讓不同的資料集 (datasets) 可以彼此引用或是相互混用的能力。

可互通性的重要性在於，這是讓不同的元件可以一起共同運作的條件。這種將所有事物元件化和讓他們可以彼此 嵌合 的能力，對於建立一個更大更複雜的系統來

<https://portal.taibif.tw/open-data>

- 操作流程
- 資料格式說明
- 授權方式說明 >
- 資料上傳網站 (IPT)
- 科技部資料繳交依據與時程
- 科技部生物多樣性學科相關計畫
開放資料繳交規範

姓名標示 (CC-BY)



本授權條款允許使用者重製、散布、傳輸以及修改著作（包括商業性利用），惟使用時必須按照著作人或授權人所指定的方式，表彰其姓名。

姓名標示-非商業性(CC-BY-NC)



本授權條款允許使用者重製、散布、傳輸以及修改著作，但不得為商業目的之使用。使用時必須按照授權者指定的方式表彰其姓名。

公眾領域貢獻宣告 (CC0)

可使科學家、教育工作者、藝術家、其他創作者及著作權人，或內容受資料庫保護的權利人等拋棄他們對各自著作的利益，並盡可能將這些著作釋出到公眾領域，讓其他人可以任何目的自由地以該著作為基礎，從事創作、提升或再使用等行為，而不受著作權或是資料庫相關法律的限制。CC0與其它創用CC授權不同，後者允許著作權人在一定範圍內選擇釋出的權利，並保留部分權利；相反的，CC0則提供另一種「不保留權利」的授權選擇，讓權利人能選擇不受著作權及資料庫相關法律保護，也不享有法律直接提供給創作人的排他權。參考: [Public Domain \(CC0 1.0\)](#)

參考: [CC 台灣社群](#)

<https://portal.taibif.tw/publishing-data#>

網路上找到的 CC 素材

都能夠安心使用嗎？

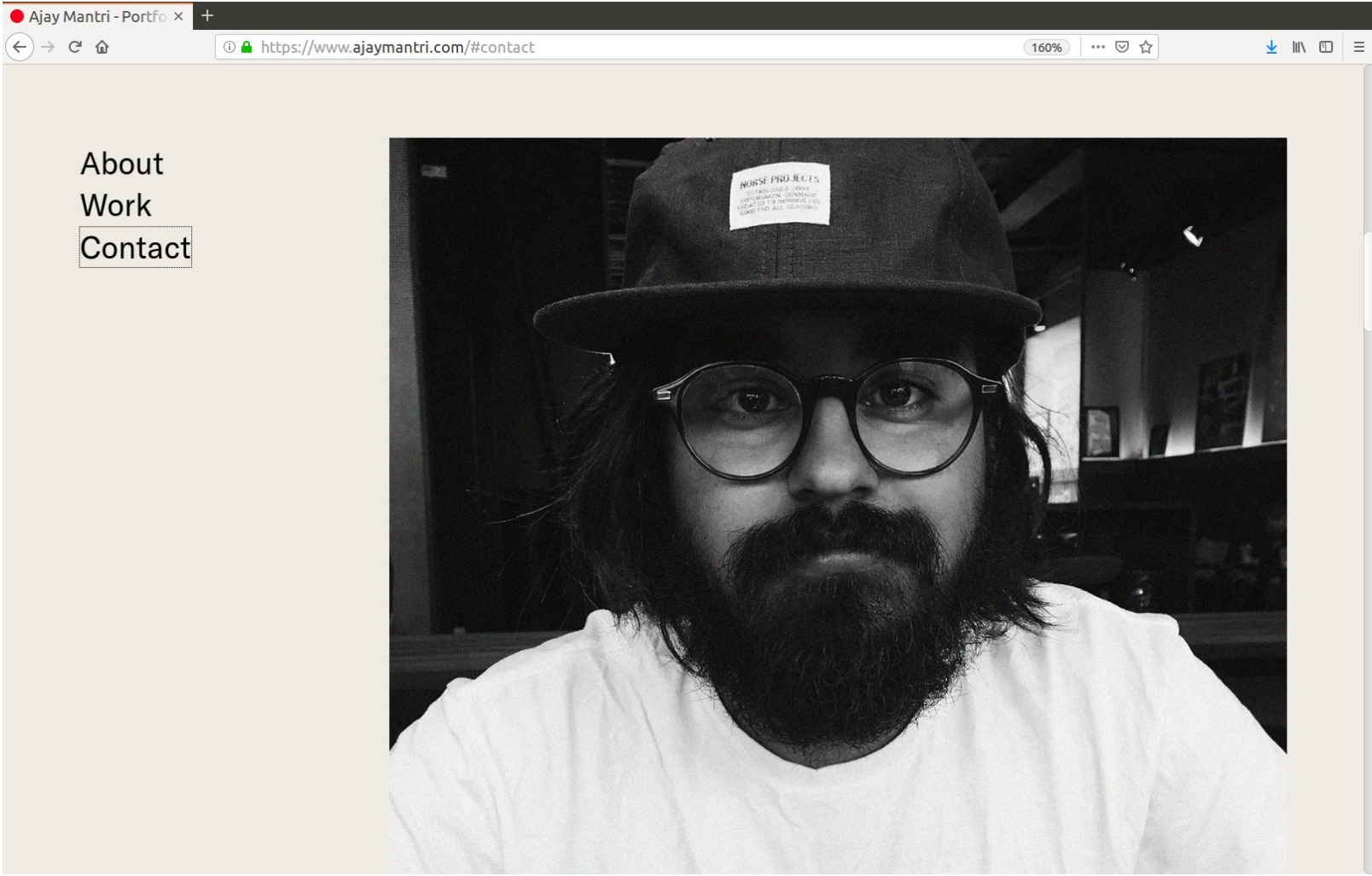

Portrait of "Ajay Mantri", FAIR USE at: <https://www.ajaymantri.com/#content>

← Let them make magic

I began to release 7 photos a week via an email newsletter. By a stroke of luck, my site was placed in a top 10 Creative Commons resource post on medium.com. Ever since it has snowballed.

With over 15,000 + downloads a month through my personal site and others like unsplash.com, it has become one of my most rewarding projects to date.

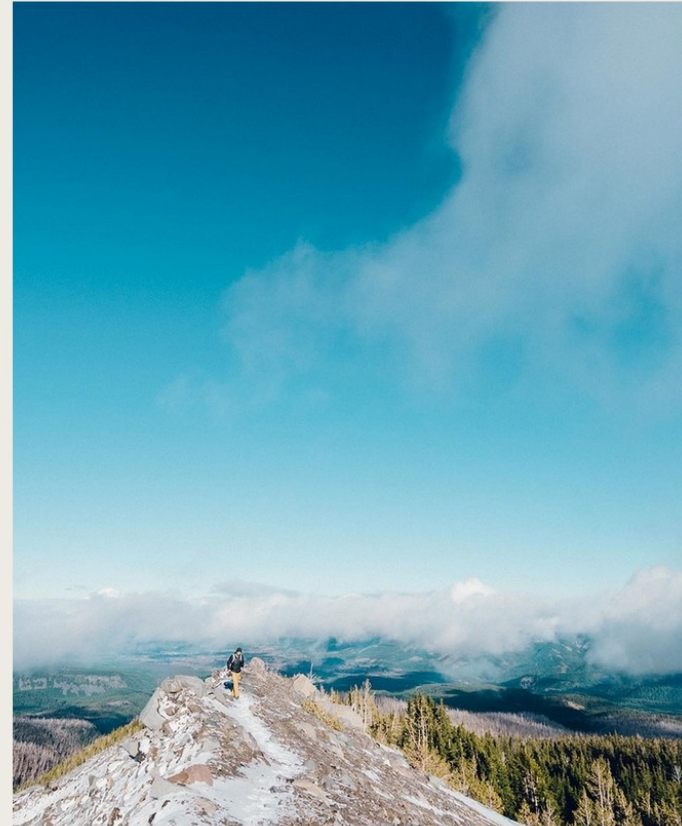



CC0 at: <https://flic.kr/p/x86uMz>

The Photographic work has been published under CC0-1.0 by Yu-Chan Chen, however the dedication and statement should not be able to cover the Three-dimensional Trademark itself as a whole.

Taipei 101 台北101 | Yu x +

https://www.flickr.com/photos/spongebabyalwaysfull/20427347675/in/photostream/ 搜尋

flickr 發掘 建立 相片、人物或群組 登入 註冊



☆ ↻ ↓ ↗

 **Yu-Chan Chen** + 追蹤
Taipei 101 台北101

1,818 次檢視 3 人加入最愛 2 則留言 拍攝於 2015年7月26日
🌐 公共網域

☆ **亮蝦**、**david perez** 和 **David Kawabata** 將此加入最愛

 **david perez** 2 年
preciosa foto!!!,me gusta

 **Yu-Chan Chen** 2 年
Thank you!

 **Canon EOS 7D**
EF24-105mm f/4L IS USM

 f/4.0  24.0 mm

CC0 at: <https://flic.kr/p/x86uMz>

The Photographic work has been published under CC0-1.0 by Yu-Chan Chen, however the dedication and statement should not be able to cover the Three-dimensional Trademark itself as a whole.

Internet Archive: Digita x +

https://archive.org 80% 搜尋

Search the history of over 308 billion web pages on the Internet.

WayBackMachine enter URL or keywords

INTERNET ARCHIVE SIGN IN Search

ABOUT CONTACT BLOG PROJECTS HELP DONATE JOBS VOLUNTEER PEOPLE



Internet Archive is a non-profit library of millions of free books, movies, software, music, websites, and more.

308B 15M 3.7M 3.7M 1.5M 202K 3.3M 183K 303K

Search GO

[Advanced Search](#)

Announcements

TV News Record: With indictment, chyrons & captions get a graphic workout

TV News Record: Third Eye goes to Trump press conference

The 20th Century Time Machine

[SEE MORE](#)

Top Collections at the Archive

Terms of Service Dec 31, 2014

<https://archive.org/web/>



Main Terminal of Washington Dulles International Airport at dusk in Virginia, USA.

 更多詳細資料

 Joe Ravi

 CC BY-SA 3.0 檢視條款



下載原始檔案
2750 × 1633 像素 jpg

在瀏覽器中檢視

您需要註明作者

由 [Joe Ravi, CC BY-SA 3.0, https://commons.wikimedia.org/wiki/File:Washington_Dulles_International_Airport_at_Dusk.jpg](https://commons.wikimedia.org/wiki/File:Washington_Dulles_International_Airport_at_Dusk.jpg)

純文字 HTML

Main Terminal of [Washington Dulles International Airport](#) at dusk in Virginia, USA.

更多詳細資料

Joe Ravi

CC BY-SA 3.0 [檢視條款](#)

CC 社群授權討論室

<https://groups.google.com/forum/#!forum/cctw-discussion>

國家文化記憶庫 CC 授權問答諮詢

受國立臺灣歷史博物館及財團法人資訊工業策進會共同委託。各界朋友就國家文化記憶庫 CC 授權素材的使用問題，可造訪 CC 授權問題討論區，於發訊時加列標籤 [國文庫] 或 [TCMB] 之後進行公示性的問題提報，或亦得於信件標題加列標籤 [國文庫] 或 [TCMB] 寄發電郵至 cc@ocf.tw，將有專人就相關問題，協助進行互動式的分析與回覆。

<https://groups.google.com/forum/#!forum/cctw-discussion>

<https://tw.creativecommons.net/tcmb/>

國文庫2.0 x CCTW

OpenGLAM CC授權問答集

“OpenGLAM CC授權問答集”：開放文化基金會(Open Culture Foundation, OCF)，採「CC授權-姓名標示-3.0-臺灣及其後版本(CC-BY-3.0-TW-or-later)」提供。

一、著作權

著作權是如何產生和歸屬的？(#faq-copyright-ownership-and-assignment)

什麼是著作權上的衍生關係？什麼是著作權上的編輯關係？(#faq-definition-of-adaptation-and-collection)

什麼是公眾領域(PD)？又什麼是公眾領域標章(PDM)？(#faq-definiton-of-pd-and-pdm)

<https://tw.creativecommons.net/tcmb/>



- contributions-to-perform-a-perpetual-cc-licensing-redistribution)
- CC授權與原民傳智條例的辯證與實務(#essay-dialectic-and-practice-between-cc-licenses-and-the-taiwan-indigenous-peoples-traditional-intellectual-creations-protection-act)
- 傳統知識想開放共享，需從尊重原民脈絡開始做起(#essay-open-and-share-traditional-knowledge-starts-from-respect-the-stories-of-the-indigenous)

CC授權問答諮詢

本專頁內容受國立臺灣歷史博物館及財團法人資訊工業策進會共同委託進行編製。歡迎各界朋友就國家文化記憶庫(Taiwan Cultural Memory Bank)其上CC授權素材之上傳或下載提出應用問題，您可造訪[CC授權問題討論區](#)，於發訊時加列標籤[國文庫]或[TCMB]之後進行公示性的問題提報，而若事涉隱私或機關資訊，希望討論過程暫勿公開，亦得於信件標題加列標籤[國文庫]或[TCMB]寄發電郵至 cc@ocf.tw，將有專人就您提出的國文庫CC授權應用問題，進行協力互動式的分析與回覆。



CC授權問題討論區 | 聯絡CC台灣社群

本網站除另有標示者外，採用 [CC-BY-3.0-TW-or-later](#) (CC授權姓名標示 3.0 台灣及其後版本條款) 授權予公眾自由取用。

<https://tw.creativecommons.net/tcmb/>



找素材



看故事



去創作



逛展覽



國家文化記憶庫 X 創用CC臺灣
諮詢服務·常見問題·專文知識庫 服務專區

本站提供 **3,003,551** 筆素材
供您自由瀏覽及探索

阿里山



眷村 | 龍山寺 | 阿里山 | 大同水上樂園 | 石門 進階 +

本簡報授權及引用狀態聲明

除另有聲明，簡報採 [CC0-1.0 公眾領域貢獻宣告](#) 發布提供。

使用者得複製、修改、發布或展示本簡報，亦可進行商業及其他任何目的之利用，唯請理解與注意，簡報中所取用的部份圖形創作乃截取自網際網路，**僅供演講者於公眾授權推廣演講時主張合理使用**，請使用者後續引用時得視情境，酌情刪除或調整，除非您本身自忖亦符合主張合理使用之情狀，且自負相關法律責任。